



КОНДИЦИОНЕР ВОЗДУХА

## РУКОВОДСТВО ПОЛЬЗОВАТЕЛЯ

*Оригинальная инструкция*

---

Кондиционер сплит системы



Спасибо за то, что выбрали наш продукт.

Пожалуйста, внимательно прочитайте данное руководство по эксплуатации перед началом работы и сохраните его для дальнейшего использования.

Если вы потеряли руководство пользователя, обратитесь к отправьте электронное письмо по адресу:

[info@viola.by](mailto:info@viola.by) для получения электронной версии.

КЕН09АА-К6DNA..  
КЕН12АА-К6DNA..  
КЕН18АА-К6DNA..

Оборудование соответствует требованиям  
технического регламента:

ТР ТС 004/2001

ТР ТС 020/2011

ТР ЕАЭС 037/2016

СТБ 2462-2020 (раздел 4,5)

СТБ 2480-2016 (раздел 4)

Установленный срок службы оборудования - 7 лет.

Производитель - Gree Electric Appliances Inc. Of Zhuhai  
Китай Jinji West  
Road., Qianshan, Zhuhai 519070, Guangdong, China

Дата изготовления нанесена на шильдиках  
оборудования.

Необходимо наличие гарантийного талона.

## ИНСТРУКЦИЯ ПО ЭКСПЛУАТАЦИИ

Хладагент.....	1
Меры предосторожности.....	2
1. Наименование деталей и их функции .....	7
2. Использование пульта дистанционного управления для управления устройством .....	8
3. Техническое обслуживание.....	13
4. Руководство по эксплуатации .....	16
5. Меры предосторожности.....	18
6. Проверка перед обращением в сервис .....	19

## ИНСТРУКЦИЯ ПО УСТАНОВКЕ

7. Установка внутреннего блока .....	20
8. Подготовка патрубков.....	28
9. Монтаж патрубков хладагента .....	29
10. Регулярная проверка после установки.....	30
11. Конфигурация соединительного патрубка .....	31
12. Безопасная эксплуатация горючего хладагента .....	33
13. Управление Wi-Fi .....	35

**Благодарим за выбор нашей продукции!**

Одно из преимуществ нашего комнатного кондиционера – не только комфорт эксплуатации, но и крепкое здоровье. Настоящая инструкция по эксплуатации призвана ознакомить пользователей с техническими возможностями устройства наряду с простотой его эксплуатации. Кроме того, здесь представлена важная информация о техническом обслуживании и экономичной эксплуатации, прочтение которой займет у вас всего несколько минут.

Числовые значения, приведенные в настоящем руководстве, могут отличаться от фактически указанных (просим сверяться с вашим устройством).

Данное устройство не предназначено для использования лицами (в том числе детьми) с ограниченными физическими, сенсорными или умственными способностями (в том числе при недостатке опыта и знаний), за исключением случаев выдачи им соответствующих инструкций относительно использования устройства лицом, ответственным за их безопасность. Использование данного прибора детьми допускается только в случае присмотра за ними взрослыми с целью исключения возможности использования прибора в качестве игрушки.

Была проведена проверка внешнего статического давления на приборе: 0 Па  
Плавкий предохранитель: T250 В; 3,15 А

1) Диапазон частот, в котором работает радиооборудование: 2400–2483,5 МГц  
2) Максимальная мощность ВЧ-сигнала, передаваемая в диапазоне частот, в которой работает радиооборудование: 20 дБм



Данная маркировка указывает на то, что продукцию не следует утилизировать вместе с другими бытовыми отходами на всей территории ЕС. Для предотвращения возможного вреда окружающей среде или здоровью людей от неконтролируемой утилизации отходов, просим производить утилизацию со всей ответственностью, что в дальнейшем способствует экологически безопасному повторному использованию материальных ресурсов. Для возврата использованного устройства, просим обращаться в сеть пунктов раздельного сбора отходов или к продавцу, у которого была приобретена продукция, которые затем отправляют продукцию на экологически безопасную переработку.

R32:675

## Условные обозначения



(Опасно)

Указывает на наличие опасности, которая приведёт к смерти или серьезным травмам в отсутствие действий по ее устранению.



(ПРЕДУПРЕЖДЕНИЕ)

Указывает на наличие опасности, которая может привести к смерти или серьезным травмам в отсутствие действий по ее устранению.



(ОСТОРОЖНО)

Указывает на наличие опасности, которая может привести к травмам легкой или средней тяжести в отсутствие действий по ее устранению.



(ВНИМАНИЕ)

Обозначает важную, но не связанную с опасностью информацию, используемую для указания риска повреждения имущества.



Указывает на опасность, при возникновении которой будет появляться сигнальное слово ПРЕДУПРЕЖДЕНИЕ или ОПАСНО.

## Исключения

Производитель не несет ответственность, если случаи причинения вреда здоровью или утраты имущества вызваны следующими причинами.

1. Повреждение изделия из-за ненадлежащего или злонамеренного использования изделия;
2. Изменение, обслуживание или использование изделия наравне с другим оборудованием без соблюдения инструкции по эксплуатации, выданной производителем;
3. После проверки установлено, что дефект продукции вызван воздействием непосредственно коррозионно-активного газа;
4. После проверки установлено, что дефекты возникли ввиду неправильной эксплуатации при транспортировке продукции;
5. Эксплуатация, ремонт, обслуживание устройства без соблюдения инструкции по эксплуатации или соответствующих правил;
6. После проверки установлено, что проблема вызвана спецификацией качества или характеристиками деталей и комплектующих, произведенных другими производителями;
7. Ущерб причинен вследствие стихийных бедствий, неблагоприятной окружающей среды или обстоятельств непреодолимой силы.



Устройство заполнено горючим газом R32.

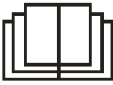

Перед использованием ознакомьтесь с инструкцией по эксплуатации.



Перед установкой ознакомьтесь с инструкцией по эксплуатации.



Перед ремонтом устройства внимательно ознакомьтесь с инструкцией по эксплуатации.

## Хладагент

## ИНСТРУКЦИЯ ПО ЭКСПЛУАТАЦИИ

- Для реализации функции кондиционера в системе циркулирует специальный хладагент. В качестве хладагента используется фторид R32, который проходит специальную очистку. Хладагент легко воспламеняется и не имеет запаха. Кроме того, в определенных условиях это может привести к взрыву. Однако воспламеняемость хладагента весьма низкая. Воспламенение возможно только под воздействием огня.
- По сравнению с обычными хладагентами, R32 – не загрязняющий хладагент и не наносит вреда озоносфере. Влияние на парниковый эффект также ниже. R32 обладает хорошими термодинамическими характеристиками, которые обеспечивают действительно высокую энергоэффективность: устройства требуют меньшего наполнения.

### ПРЕДУПРЕЖДЕНИЕ

Запрещается использовать средства ускорения процесса размораживания или очистки, кроме рекомендованным производителем. В случае возникновения необходимости ремонта просим обращаться в ближайший авторизованный сервисный центр. Ремонт, выполненный неквалифицированным персоналом, представляет опасность. Устройство должно храниться в помещении без постоянно работающих источников воспламенения (например: открытый огонь, работающий газовый прибор или работающий электрический нагреватель). Не прокалывать и не сжигать.

Установка, эксплуатация и хранение устройства допускается в помещении площадью не менее  $x$  м<sup>2</sup> (см. Таблицу «а» в разделе «Безопасная эксплуатация огнеопасного хладагента» для расчета пространства X).

При проведении ремонтных работ необходимо строго следовать инструкциям производителя. При этом стоит иметь в виду, что хладагенты не имеют запаха. Ознакомьтесь с руководством специалиста.

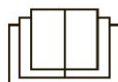

**ПРЕДУПРЕЖДЕНИЕ****Эксплуатация и техническое обслуживание**

- Использование данного устройства допускается детьми в возрасте старше 8 лет, а также лицами с ограниченными физическими, сенсорными или эмоциональными способностями, в том числе с недостатком опыта и знаний, при условии, что выдачи им указаний или инструкции относительно безопасного использования прибора и учета возможных последствий.
- Детям запрещается играть с устройством.
- Запрещается производить чистку и обслуживание устройства детьми без присмотра взрослых.
- Не подключайте кондиционер к многорозеточному переходнику – в противном случае это может привести к пожару.
- Отключайте питание при чистке кондиционера – в противном случае это может привести к поражению электрическим током.
- Если шнур питания поврежден, необходимо произвести его замену производителем, сервисным представителем или специалистами с аналогичной квалификацией во избежание опасности.
- Во избежание поражения электрическим током запрещается мыть кондиционер водой.
- Запрещается распылять воду на внутренний блок, т.к. это может привести к поражению электрическим током или неисправности.
- После снятия фильтра не прикасайтесь к теплообменным пластинам во избежание травм.
- Запрещается использовать огонь или фен для сушки фильтра во избежание его деформации или возгорания.



## ПРЕДУПРЕЖДЕНИЕ

- Техническое обслуживание выполняется только квалифицированными специалистами – в противном случае это может привести к травме или повреждению.
- Запрещается ремонтировать кондиционер самостоятельно – в противном случае это может привести к поражению электрическим током или повреждению. При возникновении необходимости отремонтировать кондиционер, просим связаться с торговым посредником.
- Не просовывайте пальцы или другие предметы в воздухозаборник или воздуховыпускное отверстие – это может привести к травме или повреждению.
- Запрещается закрывать воздухозаборник или воздуховыпускное отверстие – это может привести к неисправности.
- Запрещается проливать воду на пульт дистанционного управления – в противном случае пульт может быть поврежден.
- При возникновении указанного ниже явления, выключите кондиционер и немедленно отключите питание, а затем обратитесь к торговому посреднику или квалифицированным специалистам для проведения ими технического обслуживания.
  - Шнур питания перегрелся или поврежден.
  - Издаётся странный звук во время работы.
  - Происходит частый разрыв цепи.
  - От кондиционера исходит запах гари.
  - Выявлена протечка внутреннего блока.
- Если кондиционер работает в условиях, отличных от нормальных, это может привести к неисправности, поражению электрическим током или пожару.
- При включении или выключении устройства с помощью аварийного выключателя, нажатие на этот выключатель должно производиться с помощью изолирующего предмета (кроме металла).
- Запрещается наступать на верхнюю панель внешнего блока или ставить тяжелые предметы – это может привести к повреждению или травме.

**ПРЕДУПРЕЖДЕНИЕ****Крепление**

- Установка выполняется только квалифицированными специалистами – в противном случае это может привести к травме или повреждению.
- При установке устройства необходимо соблюдать правила электробезопасности.
- В соответствии с местными правилами техники безопасности допускается использование только надежной цепи электропитания с автоматическим выключателем.
- Предусмотрите наличие автоматического выключателя – в противном случае это может привести к неисправности.
- Всеполюсный размыкающий выключатель с зазором между замыкающими контактами реле не менее 3 мм на всех полюсах должен быть подключен в стационарной проводке.
- Просим обратить внимание на следующую таблицу (включая автоматический выключатель подходящей ёмкости). С воздушным выключателем идет магнитная стяжная муфта и функция обогрева, что может защитить от короткого замыкания и перегрузки.
- Кондиционер подлежит правильному заземлению – в противном случае это может привести к поражению электрическим током.
- Запрещается использовать шнур питания ненадлежащего качества.
- Необходимо убедиться, что блок питания отвечает требованиям к эксплуатации кондиционера. В противном случае это может привести к нестабильной подаче электропитания, неисправностям в проводке или иным неисправностям. Просим устанавливать соответствующие кабели питания перед использованием кондиционера.
- Просим подключать провод под напряжением, нейтральный провод и заземляющий провод розетки соответствующим образом.
- Перед началом любых работ, связанных с электробезопасностью, следует в обязательном порядке отключать электропитание.



## ПРЕДУПРЕЖДЕНИЕ

- Запрещается включать питание до окончания установки.
- Если шнур питания поврежден, необходимо произвести его замену производителем, сервисным представителем или специалистами с аналогичной квалификацией во избежание опасности.
- Если шнур питания поврежден, во избежание опасности необходима его замена производителем, сервисным представителем или специалистами с аналогичной квалификацией.
- Установка устройства осуществляется в соответствии с национальными правилами устройства электроустановок.
- Установка должна выполняться только уполномоченным персоналом в соответствии с требованиями Национального свода правил по безопасности электроустановок (NEC) и Протокола дистанционного управления (CEC).
- Кондиционер – электроприбор первого класса. Его заземление осуществляется надлежащим образом силами профессионала с помощью специализированного заземляющего устройства. Необходимо убедиться, что устройство всегда правильно заземлено, – в противном случае это может привести к поражению электрическим током.
- Желто-зеленый провод в кондиционере – это заземляющий провод, который нельзя использовать для других целей.
- Сопротивление заземления должно соответствовать национальным правилам электробезопасности.
- Расположение прибора не должно перекрывать доступность вилки.
- Все провода внутреннего и внешнего блока подключаются профессионалом.
- Если длины соединительного провода не достаточно, обратитесь к поставщику за проводом подлиннее. Запрещается самостоятельно предпринимать меры по удлинению провода.



## ПРЕДУПРЕЖДЕНИЕ

- Вилка кондиционера (в тех моделях, где она есть) должна быть доступна после завершения установки.
- В кондиционерах без штепсельной вилки должен быть в наличии автоматический выключатель.
- При необходимости переместить кондиционер в другое место, в обязательном порядке обратитесь к квалифицированному специалисту. В противном случае это может привести к травме или повреждению.
- При выборе места обращайтесь внимание на недоступность для детей и удаленность от животных или растений. Если это неизбежно, в целях безопасности предусмотрите ограждение.
- Внутренний блок устанавливают вплотную к стене.

### ВНУТРЕННИЙ БЛОК

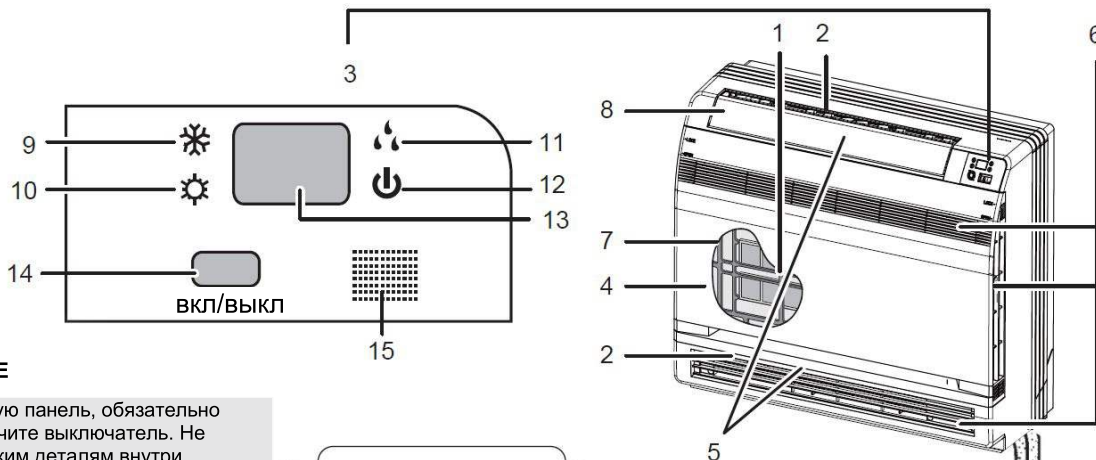

#### **⚠ ПРЕДУПРЕЖДЕНИЕ**

Прежде чем открыть лицевую панель, обязательно остановите работу и выключите выключатель. Не прикасайтесь к металлическим деталям внутри внутреннего блока, так как это может привести к травме.

1. Титано-апатитовый фотокаталитический воздухоочистительный фильтр  
Эти фильтры прикреплены к внутренней части воздушных фильтров.
2. Воздуховыпускное отверстие
3. Дисплей
4. Лицевая панель
5. Вертикальные лопасти  
Решетки находятся внутри воздуховыпускного отверстия.
6. Воздухозаборное отверстие
7. Воздушный фильтр
8. Горизонтальная лопасть
9. Лампочка режима охлаждения
10. Лампочка режима обогрева
11. Лампочка режима подачи сухого воздуха
12. Индикаторная лампочка работы устройства
13. LED-дисплей
14. Переключатель ВКЛ/ВЫКЛ внутреннего блока:

- Нажмите один раз, чтобы начать работу. Нажмите еще раз, чтобы прекратить работу.
  - Нажмите один раз, чтобы начать работу.
- В таблице ниже приводится режим работы устройства:

Модель	Режим	Настройка температуры	Расход воздуха
ТОЛЬКО ОХЛАЖДЕНИЕ	AUTO	25°C	AUTO
ТЕПЛОВОЙ НАСОС	AUTO	25°C	AUTO

- Этот переключатель полезен, когда нет пульта дистанционного управления.

#### 15. Приёмник сигнала:

- Получает сигналы от пульта дистанционного управления.
- Когда устройство получит сигнал, вы услышите короткий звуковой сигнал.
- При смене настроек также раздается звуковой сигнал

#### 16. Переключатель режима воздуховыпускного отверстия

#### 17. Датчик комнатной температуры:

- Определяет температуру воздуха вокруг устройства.

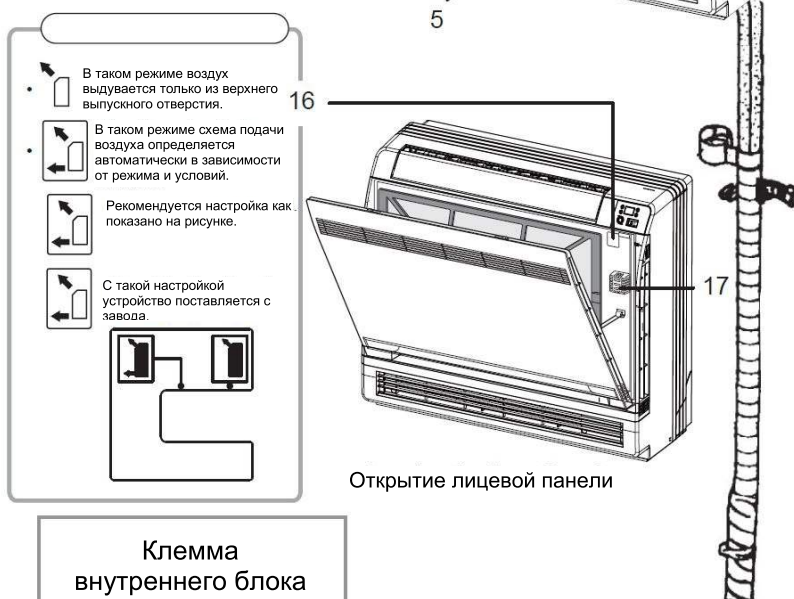

Открытие лицевой панели

#### Клемма внутреннего блока

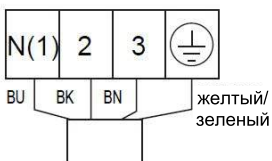

## Описание пульта дистанционного управления



- 1 ВКЛ/ВЫКЛ  
Нажмите, чтобы начать или остановить работу.
- 2 — : Нажмите, чтобы снизить температуру.
- 3 + : Нажмите, чтобы повысить температуру.
- 4 РЕЖИМ  
Нажмите, чтобы выбрать режим работы (АУТО/ОХЛАЖДЕНИЕ/СУХОЙ ВОЗДУХ/ВЕНТИЛЯТОР/ОБОГРЕВ).
- 5 ВЕНТИЛЯТОР  
Нажмите, чтобы установить скорость вентилятора.
- 6 ПОВОРОТ  
Нажмите, чтобы установить угол поворота.
- 7 ФУНКЦИЯ «I FEEL»
- 8    
Нажмите, чтобы установить функцию ЗДОРОВЬЕ или ВОЗДУХ.
- 9 СПЯЩИЙ РЕЖИМ
- 10 ТЕМПЕРАТУРА
- 11 ТИХИЙ РЕЖИМ  
Нажмите, чтобы установить функцию ТИХИЙ РЕЖИМ.
- 12 ЧАСЫ  
Нажмите, чтобы установить часы.
- 13 Т-ВКЛ | Т-ВЫКЛ  
Нажмите, чтобы установить таймер автоматического выключения/включения.
- 14 ТУРБО РЕЖИМ
- 15 СВЕТ  
Нажмите, чтобы включить/выключить свет.
- 16 WiFi

## Описание пульта дистанционного управления

**Примечание:**

Данный пульт дистанционного управления – общего назначения, его можно использовать для многофункциональных кондиционеров. Если в определенной модели отсутствует какая-то функция, необходимо нажать соответствующую кнопку на пульте дистанционного управления – и устройство сохранит исходное рабочее состояние.

**1** ВКЛ/ВЫКЛ

Нажмите эту кнопку, чтобы включить устройство. Нажмите кнопку еще раз, чтобы выключить устройство.

**2** — :

Нажмите эту кнопку, чтобы уменьшить заданную температуру. Удерживание в течение 2 секунд быстро снижает установленную температуру. В режиме AUTO заданная температура не регулируется.

**3** + :

Нажмите эту кнопку, чтобы увеличить заданную температуру. Удерживание в течение 2 секунд быстро повышает установленную температуру. В режиме AUTO заданная температура не регулируется.

**4** РЕЖИМ:

С нажатием этой кнопки, последовательно выбирается режим: AUTO, COOL (ОХЛАЖДЕНИЕ), DRY (СУХОЙ ВОЗДУХ), FAN (ВЕНТИЛЯТОР), HEAT (ОБОГРЕВ) \*, как показано ниже:



\* Примечание: только для моделей с функцией обогрева.

После включения питания режим AUTO стоит по умолчанию. В режиме AUTO установленная температура не будет отображаться на светодиодном индикаторе в помещении, и устройство автоматически выберет подходящий режим работы в соответствии с температурой в помещении, чтобы сделать нахождение в помещении комфортным.

**5** ВЕНТИЛЯТОР:

Эта кнопка используется для установки скорости вентилятора последовательно от AUTO, до а затем обратно к Auto.



- Функция X-FAN: Удерживайте кнопку скорости вентилятора в течение 2 секунд в режиме ОХЛАЖДЕНИЯ или ПОДАЧИ СУХОГО ВОЗДУХА, отображается значок «», при этом внутренний вентилятор будет продолжать работу в течение нескольких минут, чтобы высушить внутренний блок, даже если вы выключили блок. После включения питания, режим X-FAN выключен по умолчанию. Режим X-FAN недоступен в режимах AUTO, FAN или HEAT.

Эта функция указывает на то, что влага на испарителе внутреннего блока будет выдуваться после остановки блока во избежание появления плесени.





- Установка функции X-FAN: После выключения устройства с нажатием кнопки ВКЛ/ВЫКЛ вентилятор в помещении будет работать еще несколько минут на низкой скорости. Чтобы остановить внутренний вентилятор, удерживайте кнопку скорости вентилятора в течение 2 секунд.

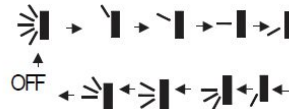

- Выключение функции X-FAN: После выключения устройства нажатием кнопки ВКЛ/ВЫКЛ, устройство будет полностью выключено.

**6 SWING (ПОВОРОТ):**

Нажмите эту кнопку, чтобы установить угол поворота вверх и вниз, который изменяется по кругу, как показано ниже:



Этот пульт дистанционного управления универсален. Если подается какая-либо из этих команд   или , устройство выполнит команду так: 

 означает, что движение направляющих жалюзи осуществляется следующим образом: 

**7 ФУНКЦИЯ «I FEEL»:**





Нажмите эту кнопку, чтобы включить функцию I FEEL. Устройство автоматически регулирует температуру в соответствии с измеренной температурой. Нажмите эту кнопку снова, чтобы выключить функцию I FEEL.

Когда функция I FEEL включена, пульт дистанционного управления должен находиться в зоне, где есть возможность для внутреннего блока принять сигнал с пульта дистанционного управления.

**8 **



Нажмите эту кнопку для включения и выключения функций исправности и очистки в рабочем состоянии.

Нажмите эту кнопку один раз, чтобы запустить функцию очистки;

На ЖК-дисплее высвечивается «». Нажмите кнопку во второй раз, чтобы запустить функции очистки и сохранения здоровья одновременно; ЖК-дисплей отображает «» и «». Нажмите эту кнопку в третий раз, чтобы выключить функцию очистки и сохранения здоровья одновременно. Нажмите кнопку в четвертый раз, чтобы запустить функции сохранения здоровья; ЖК-дисплей отображает «». Нажмите эту кнопку снова, чтобы повторить функцию.

ПРИМЕЧАНИЕ: Эта функция применима не ко всем моделям.

**9 SLEEP (СПЯЩИЙ РЕЖИМ):**

• Нажмите эту кнопку, выберите режим Sleep 1 , режим Sleep 2 , режим Sleep 3  и отмените режим Sleep, переключайтесь между ними. После подключения питания функция Sleep по умолчанию отменена.

• Sleep 1 – в режиме Cool (Охлаждение): состояние сна после запуска в течение одного часа, заданная температура основного блока увеличится на 1°C, заданная температура увеличится на 2°C, блок будет работать при этой заданной температуре. В режиме Heat (обогрев): режим ожидания после запуска в течение одного часа, заданная температура уменьшится на 1°C, через 2 часа – заданная температура уменьшится на 2°C, затем устройство будет работать при заданной температуре.

• Режим Sleep 2 – кондиционер будет работать в соответствии с заданной группой кривой температуры.

• Режим Sleep 3 – самостоятельная настройка кривой температуры в спящем режиме:

(1) В режиме Sleep 3 зажмите и удерживайте кнопку «Turbo» (Турбо), пульт дистанционного управления перейдет в режим индивидуальной настройки пользователя, на пульте дистанционного управления будет отображаться «1 hour» (1 час), настройка температуры «88» мигая отобразит соответствующую температуру последней настройки кривой сна (при первом входе отобразится начальное значение кривой, установленное на заводе-изготовителе);

(2) Отрегулируйте кнопки «+» и «-», что позволит изменить настройки температуры, затем нажмите кнопку «Turbo» для подтверждения;

(3) В разделе таймер на пульте дистанционного управления произойдет автоматическое увеличение на 1 час (т.е. «2 часа», «3 часа» или «8 часов»), в месте установки температуры «88» мигая отобразится соответствующую температуру последней настройки кривой сна;

(4) Повторите вышеуказанные операции (2)–(3) до «8 часов», что будет свидетельствовать о завершении цикла настройки кривой сна, в это время пульт дистанционного управления вернется к исходному отображению таймера; а отображение температуры вернется к своему исходному значению.

Режим Sleep3 – самостоятельная настройка кривой температуры в спящем режиме может потребоваться:



• Руководствуясь методом настройки для запроса предварительно установленной кривой, необходимо войти в статус настройки режима индивидуальной настройки пользователя, не изменяя при этом температуру, нажмите кнопку «Turbo» непосредственно для подтверждения.

Примечание: В процедуре предварительной настройки или запроса (см. выше), если непрерывно в течение 10 секунд кнопка не нажата, настройка кривой режима ожидания будет автоматически завершена и возобновлена для отображения исходного вида. В режиме предварительной настройки или запроса нажмите кнопку «ON/OFF» (ВКЛ/ВЫКЛ), кнопку «Mode» (Режим), кнопку «Timer» (Таймер) или кнопку «Sleep» (Спящий режим), настройка кривой режима ожидания или статус запроса завершится аналогичным образом.



**10** TEMP (ТЕМПЕРАТУРА):

Нажмите эту кнопку с возможностью выбора отображения заданной температуры в помещении или окружающей температуры. При первом включении внутреннего блока, отображается заданная температура; если отображаемое состояние температуры изменяется с другого состояния на , отображается температура окружающей среды. Через 5 сек. или в течение 5 сек. он получает другой сигнал дистанционного управления, который снова отображает настройку температуры. Если пользователем не установлен статус отображения температуры, будет отображаться заданная температура.

**11** QUIET (ТИХИЙ РЕЖИМ):

Нажмите эту кнопку, статус «Quiet» (Тихо) находится в режиме «Auto Quiet mode» (Автоматический бесшумный режим) (отображается как ) и «Auto» (Авто) и «Quiet mode» (Тихий режим) (индикация) и «Quiet OFF» (Тихий режим ВЫКЛ) (сигнал ) не отображается); после включения, по умолчанию отключено. Примечание: В тихом режиме (отображается сигнал ) скорость вращения вентилятора недоступна.

**12** CLOCK (ЧАСЫ):

Нажмите кнопку CLOCK, мигает . Нажатие кнопки + или - в течение 5 секунд регулирует текущее время. Длительное нажатие любой кнопки более 2 секунд увеличивает или уменьшает время на 1 минуту каждые 0,5 секунды, а затем на 10 минут каждые 0,5 секунды. Во время мигания после настройки, нажмите кнопку CLOCK еще раз, чтобы подтвердить правильность настройки, после чего постоянно будет отображаться значок .

**13** T-ON / T-OFF (Т-ВКЛ / Т-ВЫКЛ):



Нажмите кнопку T-ON, чтобы запустить таймер автоматического включения. Чтобы отменить программу автозапуска, просто нажмите эту кнопку еще раз.

После нажатия этой кнопки  исчезает и мигает «ON». Для установки времени включения отображается 00:00. Чтобы установить время, нажимайте + или – в течение 5 секунд. Каждое нажатие кнопки + или – меняет настройку времени на минуту. Длительное нажатие одной из этих кнопок быстро меняет настройку времени на 1 минуту, а затем на 10 минут. В течение 5 секунд после установки нажмите кнопку TIMER ON («ВКЛ ТАЙМЕР») для подтверждения. Нажмите кнопку T-OFF, чтобы запустить таймер автоматического выключения. Чтобы отменить программу автоматического выключения, нажмите эту кнопку еще раз. Настройка TIMER OFF («ВЫКЛ ТАЙМЕР») аналогично настройке TIMER ON («ВКЛ ТАЙМЕР»).

**14** РЕЖИМ TURBO («ТУРБО»):

Нажмите эту кнопку, чтобы активировать/ деактивировать функцию Turbo, которая позволяет задать нужную температуру в кратчайшие сроки. В режиме COOL («ОХЛАЖДЕНИЕ») устройство подает сильный поток холодного воздуха за счет вращения вентилятора на сверх высокой скорости. В режиме HEAT («ОБОГРЕВ») устройство подает сильный поток теплого воздуха за счет вращения вентилятора на сверх высокой скорости.

**15** РЕЖИМ LIGHT («СВЕТ»):



Нажмите кнопку LIGHT, чтобы включить подсветку дисплея. Нажмите эту кнопку еще раз, чтобы выключить подсветку дисплея. Если свет включен, отображается значок . Если свет выключен, значок  погасает.

**16** Режим WiFi:

Нажмите кнопку «WiFi», чтобы включить или выключить функцию WiFi. Когда функция WiFi включена, на пульте дистанционного управления будет отображаться значок «WiFi». В выключенном состоянии нажмите на 1 сек. одновременно кнопки «MODE» и «WiFi», и модуль WiFi вернется к заводским настройкам по умолчанию.

- Эта функция доступна не для всех моделей.

**17** Комбинация кнопок «+» и «-»: Блокировка

Нажмите одновременно кнопки «+» и «-», чтобы заблокировать или разблокировать клавиатуру. Если пульт дистанционного управления заблокирован, отображается значок . В этом случае при нажатии любой кнопки,  мигает три раза.

**18** Комбинация клавиш «MODE» и «-»: Переключение между градусами Фаренгейта и Цельсия  
Для переключения между единицами измерения °C и °F, одновременно нажмите кнопки «MODE» и «-» в выключенном состоянии устройства.

**19** Комбинация клавиш «TEMP» и «CLOCK»: Функция энергосбережения  
Чтобы запустить функцию энергосбережения, нажмите одновременно кнопки «TEMP» и «CLOCK» в режиме ОХЛАЖДЕНИЯ (COOL). Знаковый индикатор тлеющего разряда на пульте дистанционного управления отображает «SE». Повторите действие, чтобы выйти из функции.

**20** Комбинация клавиш «TEMP» и «CLOCK»: Функция обогрева до 8°C  
Чтобы запустить функцию обогрева, нажмите одновременно кнопки «TEMP» и «CLOCK» в режиме ОБОГРЕВА (HEAT). Знаковый индикатор тлеющего разряда на пульте дистанционного управления отображает «S» и выбранную температуру «8°C» (46°F, если выбрана единица измерения Фаренгейт). Повторите действие, чтобы выйти из функции.

**21** Функция подсветки  
Устройство загорается на 4 сек. при первом включении питания и с последующим нажатием на 3 сек.

### Замена батарей

1. Снимите крышку батарейного отсека на задней части пульта дистанционного управления (как показано на рисунке).
2. Извлеките старые батареи.
3. Вставьте две новые сухие батарейки AAA1.5V (обратите внимание на полярность).
4. Установите на место крышку батарейного отсека.

★ Примечание:

- При замене батарей не используйте старые или иные типы батарей – в противном случае это может привести к неисправности устройства.
- Если не планируется использовать пульт дистанционного управления в течение длительного времени, рекомендуем извлекать батареи во избежание протекания.
- Операция выполняется в диапазоне приема (на расстоянии 1 м от телевизора или стереосистемы).
- Если пульт дистанционного управления не работает нормально, извлеките батарейки и вставьте их через 30 секунд. Если он по-прежнему не работает должным образом, замените батарейки.

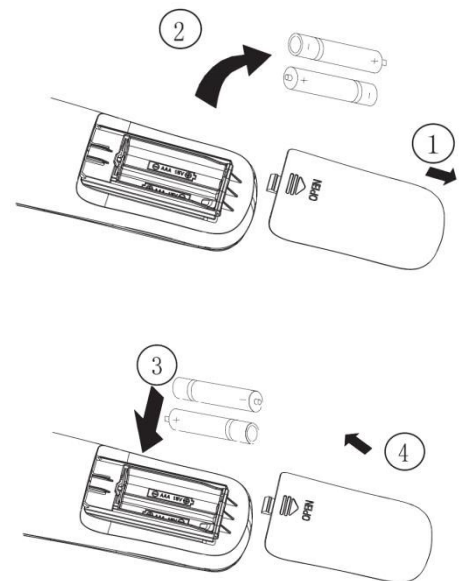

Схематичный рисунок замены батарей

Перед осмотром и техническим обслуживанием устройства ПРОСИМ установить выключатель питания в положение «OFF» (ВЫКЛ), чтобы отключить питание.

### 3.1 Блоки

- Внутренний блок, внешний блок и пульт дистанционного управления
  1. Протрите их сухой мягкой тканью.
- Лицевая панель
  1. Откройте лицевую панель.  
Сдвиньте две заглушки слева и справа внутрь до щелчка.
  2. Снимите лицевую панель.
    - Снимите соединительный элемент.
    - Ее можно снять при выпадении лицевой панели вперед.
  3. Очистите лицевую панель.
    - Протрите ее смоченной в воде мягкой тканью.
    - Допускается к использованию только нейтральное моющее средство.
    - В случае промывания лицевой панели водой, вытрите ее тканью, после стирки высушите в тени.
  4. Прикрепите лицевую панель.
    - Вставьте лицевую панель в пазы устройства (3 разъёма).
    - Прикрепите шнур справа, с внутренней стороны передней решетки.
    - Медленно закройте панель.

#### ПРЕДУПРЕЖДЕНИЕ

- Не прикасайтесь к металлическим частям внутреннего блока.
- В противном случае это может привести к травме.
- При снятии или установке лицевой панели используйте прочный и устойчивый табурет и соблюдайте осторожность.
- При снятии или установке лицевой панели прочно удерживайте панель рукой, чтобы она не упала.
- Для очистки не используйте горячую воду с температурой свыше 40°C, бензин, разбавитель или другие эфирные масла, смеси для полирования, чистящие щетки или аналогичные предметы.
- После чистки убедитесь, что лицевая панель надежно закреплена.

### 3.2 Фильтры

1. Откройте лицевую панель.
2. Снимите воздушный фильтр.
  - Слегка прижмите зажимы справа и слева от воздушного фильтра, затем потяните вверх.
3. Снимите титано-апатитовый фотокаталитический воздухоочистительный фильтр.
  - Держите язычки рамки и снимите зажимы в 4 местах.

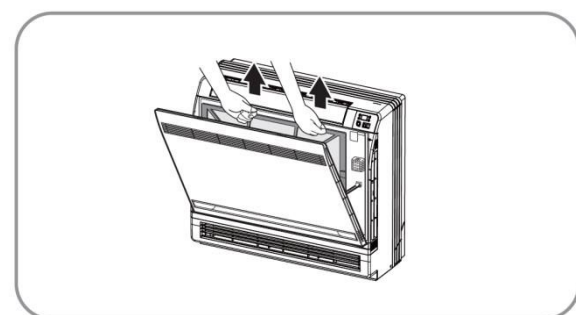
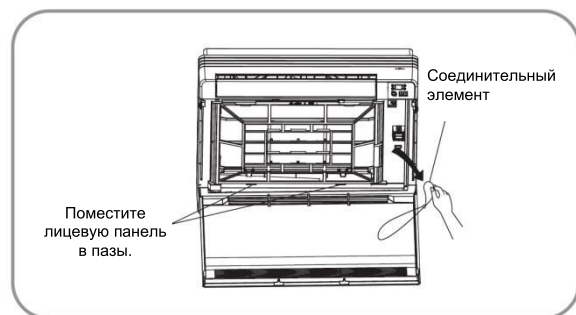
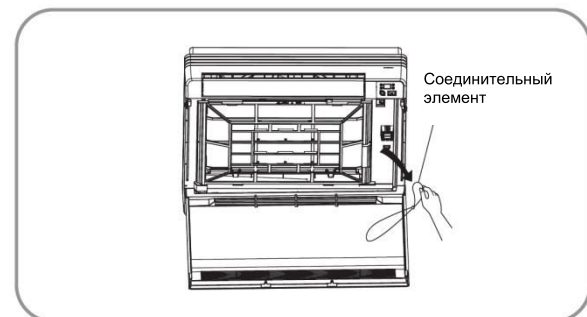
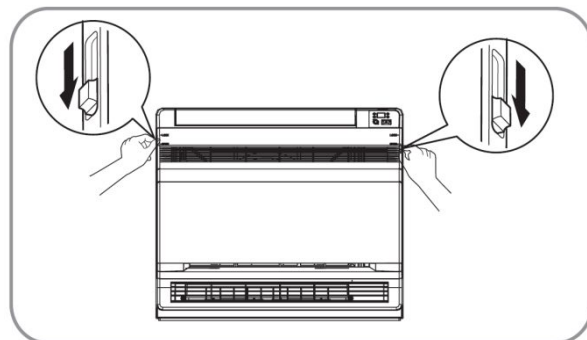

4. Очистите или замените каждый фильтр.  
(См. рис.)

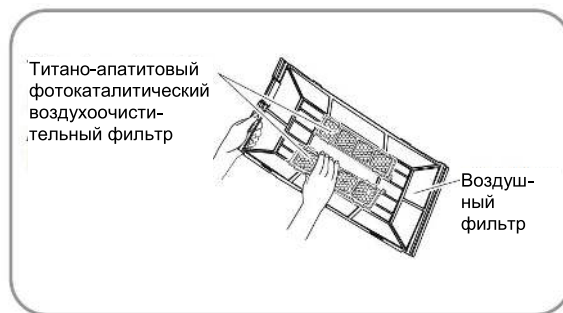

5. Установите воздушный фильтр и титановый апатитовый фотокаталитический воздухоочистительный фильтр на место и закройте лицевую панель.

- Работа без воздушных фильтров может привести к неисправностям, так как внутри внутреннего блока будет скапливаться пыль.

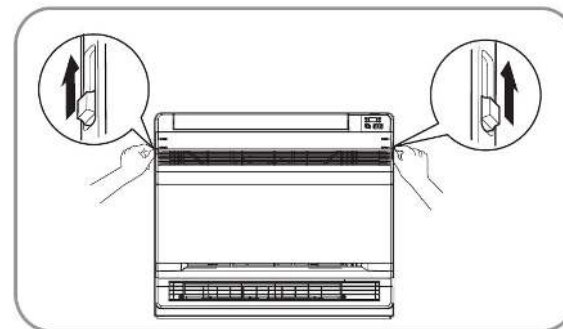

6. Промойте воздушные фильтры водой или очистите их пылесосом.

- Если пыль не удаляется легко, промойте ее нейтральным моющим средством, разбавленным теплой водой, затем высушите фильтры в тени.
- Рекомендуется чистить воздушные фильтры каждую неделю.

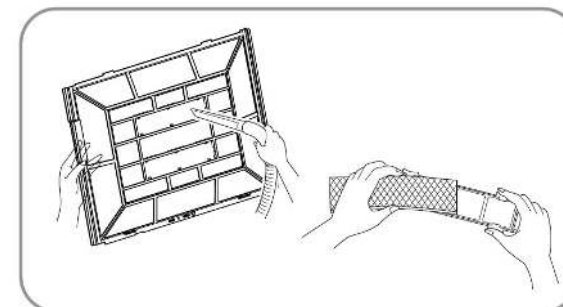

### 3.3 Титано-апатитовый фотокаталитический воздухоочистительный фильтр

Титано-апатитовый фотокаталитический воздухоочистительный фильтр можно заменить, промывая его водой один раз каждые 6 месяцев. Рекомендуем заменять его каждые 3 года.

#### • Техническое обслуживание

1. Уберите пыль с помощью пылесоса и замочите в теплой воде в течение 10-15 минут, если загрязнение тяжело отмывается.
2. Не снимайте фильтр с рамы при мытье водой.
3. После стирки стряхните оставшуюся воду и высушите в тени.
4. Поскольку материал сделан из бумаги, не отжимайте фильтр при удалении с него воды.

#### • Замена

Удалите вкладки на раме фильтра и замените новым фильтром.

- Утилизируйте старый фильтр в соответствии с категорией легковоспламеняющиеся отходы.

### ПРИМЕЧАНИЕ

Работа с загрязненными фильтрами:

(1) дезодорирование воздуха невозможно.

(2) очистка воздуха невозможна.

(3) приводит к недостаточному нагреву или охлаждению.

(4) может вызывать запах.

**Проверка:**

Убедитесь, что основание, подставка и другие соединительные элементы наружного блока не повреждены и не подвержены коррозии.

Убедитесь, что ничто не блокирует воздухозаборники, выпускные отверстия внутреннего и наружного блоков.

Убедитесь, что дренаж выходит из сливного шланга во время работы в режиме ОХЛАЖДЕНИЯ или ПОДАЧИ СУХОГО ВОЗДУХА.

- Если сливной воды не видно, возможно, вода вытекает из внутреннего блока. Если это так, прекратите работу и обратитесь в сервисный центр.

**3.4 Перед длительным простоем**

1. Включите режим «только вентилятор» в течение нескольких часов в хорошую погоду, чтобы высушить внутреннюю часть.

- Нажмите кнопку «MODE» и выберите режим «FAN».

- Нажмите кнопку «ON/OFF» и начните работу.

2. После прекращения работы выключите автоматический выключатель комнатного кондиционера.

3. Очистите воздушные фильтры и установите их снова.

4. Выньте батарейки из пульта дистанционного управления.

**ПРИМЕЧАНИЕ**

Когда подключен наружный блок на несколько единиц, прежде чем использовать вентилятор убедитесь, что в другой комнате не используется режим обогрева.

Диапазон рабочих температур		
	Внутренняя сторона по сухому термометру /по мокрому термометру (°C)	Внешняя сторона по сухому термометру /по мокрому термометру (oC)
Максимальное охлаждение	32/23	43/26
Максимальный нагрев	27/-	24/18

Диапазон рабочих температур (наружная температура) для блока охлаждения составляет  $-15^{\circ}\text{C} \sim 43^{\circ}\text{C}$ ; для блока охлаждения и обогрева составляет  $-22^{\circ}\text{C} \sim 43^{\circ}\text{C}$ .

**Принцип работы и специальные функции охлаждения****Принцип**

Кондиционер поглощает тепло в помещении, передает его наружу таким образом, что температура внутри помещения снижается. Охлаждающая способность кондиционера будет увеличиваться или уменьшаться в зависимости от температуры наружного воздуха.

**Функция антиобледенения:**

Если агрегат работает в режиме ОХЛАЖДЕНИЯ (COOL) при низкой температуре, на теплообменнике образуется изморозь. Когда температура внутреннего теплообменника снизится ниже 0°C, микрокомпьютер внутреннего агрегата остановит работу компрессора и защитит агрегат.

**Принцип работы и специальные функции обогрева****Принцип**

- \* Кондиционер поглощает тепло снаружи и передает его в помещение, таким образом, повышая температуру в помещении. По принципу нагрева теплового насоса, его тепловая мощность будет уменьшаться из-за снижения температуры наружного воздуха.
- \* Если температура наружного воздуха становится слишком низкой, рекомендуем работать с другим отопительным оборудованием.

**Размораживание:**

- \* Если температура наружного воздуха низкая, но при этом наблюдается высокая влажность, после продолжительной работы устройства на наружном блоке образуется изморозь, которая будет влиять на нагрев, при этом сработает функция автоматической разморозки в течение 8-10 минут.
- \* Во время автоматической разморозки двигатели вентиляторов внутреннего и наружного блоков остановятся.
- \* В процессе размораживания мигает индикатор внутреннего блока, при этом наружный блок может испускать пары. Это связано с размораживанием и не считается неисправностью.
- \* По окончании размораживания функция обогрева восстановится автоматически.

**Анти-обледенительная функция обдува:**

В режиме обогрева возможны три следующих вида состояния (если внутренний теплообменник не достиг определенной температуры, при которой двигатель внутреннего вентилятора не запустится), чтобы предотвратить обдув холодным воздухом (в течение 3 минут):

1. Обогрев только начался.
2. После автоматической разморозки операция завершена.
3. Нагрев при низкой температуре.

Тип климата этого устройства соответствует заводской табличке.

- Температура не должна быть ниже необходимой, иначе это приведет к увеличению счета за электроэнергию.

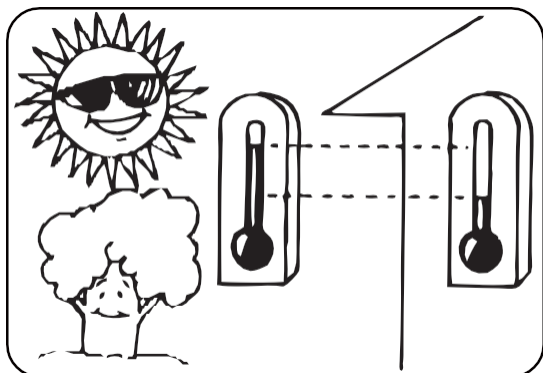

- Чтобы распределить подачу холодного воздуха по всему помещению, отрегулируйте направление воздушного потока, как показано стрелками (см. изображение).

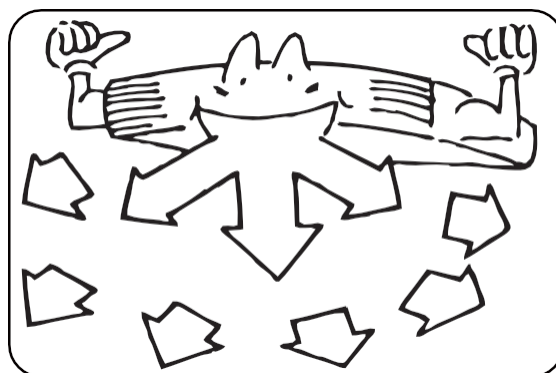

- Для повышения эффективности устройства проводите очистку воздушного фильтра каждую неделю.

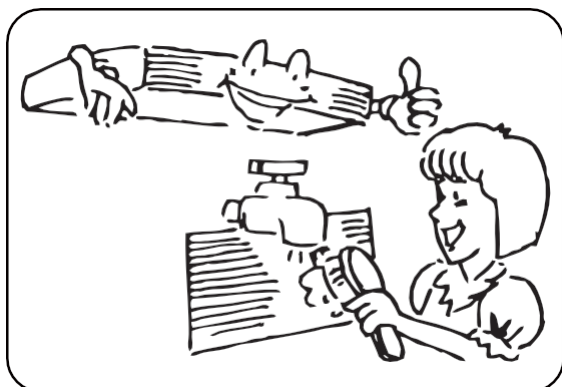

- В целях экономии электроэнергии во время работы устройства закройте окно и дверь, чтобы предотвратить утечку охлажденного воздуха.

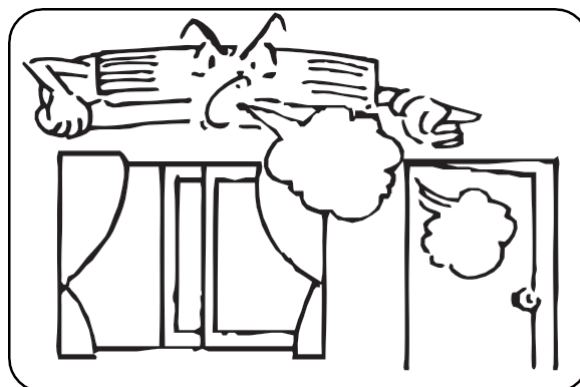

- Чтобы предотвратить тепловую нагрузку от солнечного света (что может привести к увеличению стоимости электроэнергии), закрывайте шторы или окна при охлаждении.

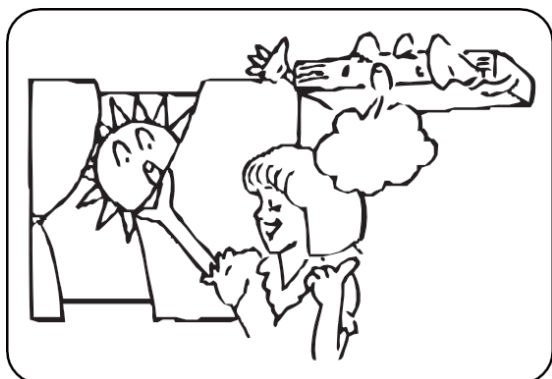

- В случае недостаточной вентиляции откройте окно для периодического проветривания помещения, но не слишком долго, во избежание излишней утечки охлажденного воздуха.

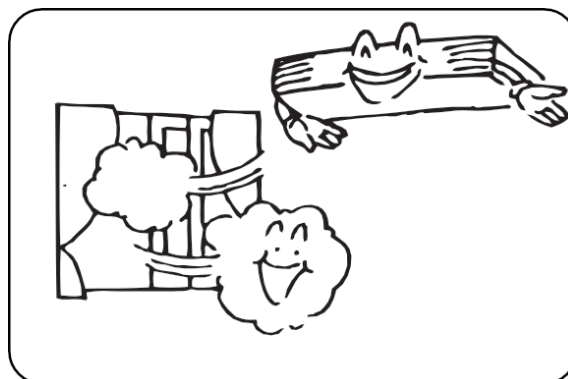

# 5 Меры предосторожности

- Проверьте систему электрооборудования (напряжение питания и частоту тока). Для нормальной работы кондиционера допускается к использованию соответствующий (указанный на устройстве) источник питания и предохранители исключительно с указанной мощностью. Запрещается использовать куски провода вместо предохранителя.



- Не вставляйте посторонние предметы во впускной или выпускной патрубок для воздуха при включенном кондиционере, так как это может привести к повреждению или травме. Также обращайте особое внимание на то, находятся ли рядом дети.

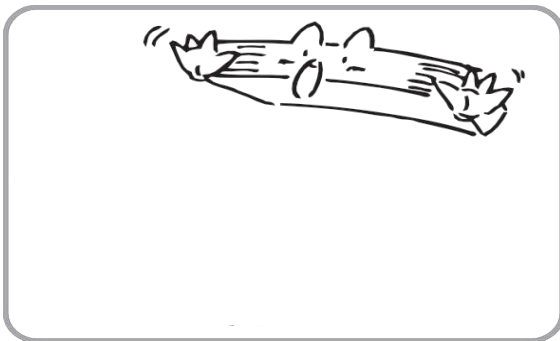

- Не направляйте поток воздуха непосредственно на людей, особенно младенцев, пожилых людей или пациентов.



- Выключите кондиционер, если во время работы возникают перебои питания. Если не планируется использовать устройство длительное время, отключите главный выключатель электропитания.

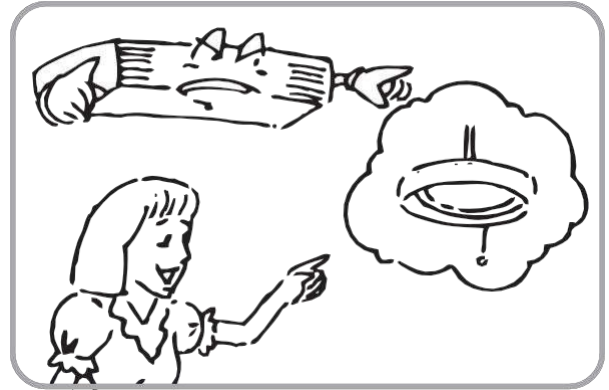

- Запрещается загромождать воздушный поток внутреннего и наружного блоков. Это может привести к неэффективной работе устройства или его сбою.



- Запрещается размещать обогреватель или любой другой источник тепла рядом с устройством. Нагревание может привести к деформации пластиковых деталей.



## 6 Проверка перед обращением в сервис

Прежде чем обратиться в сервисную службу, проведите проверку следующих проблем на предмет нахождения их решения. Если не устранена после проверки, просим связаться с вашим местным торговым посредником.

ПРОБЛЕМА	ПРИЧИНЫ
Устройство НЕ работает	<ul style="list-style-type: none"><li>● Проверьте, не поврежден ли электрический провод и включен ли выключатель.</li><li>● Проверьте, исправен ли источник питания.</li><li>● Проверьте, включен ли таймер.</li></ul>
Кондиционер работает, но охлаждение недостаточно.	<ul style="list-style-type: none"><li>● Проверьте, не задана ли слишком высокая температура.</li><li>● Проверьте, не поступает ли солнечный свет прямо в помещение.</li><li>● Проверьте, открыты ли дверь и окно.</li><li>● Проверьте воздуховыпускное отверстие на загрязнения.</li><li>● Проверьте, продолжает ли работать вытяжной вентилятор.</li><li>● Проверьте, не загрязнен/забит ли воздушный фильтр.</li></ul>
В процессе работы из блока выходит пар или дымка.	<ul style="list-style-type: none"><li>● Горячий воздух в комнате смешивается с прохладным воздухом. Это могло стать причиной возникновения дымки.</li></ul>
Неисправен пульт дистанционного управления.	<ul style="list-style-type: none"><li>● Не плотно вставлен или отсоединен провод между устройством и дисплеем.</li><li>● Проверьте, правильно ли установлены батареи. Проверьте, не разряжены ли батареи.</li></ul>

# 7 Установка внутреннего блока

## ВЫБОР МЕСТА УСТАНОВКИ.

- Место, где прохладный воздух распределяется равномерно по всей комнате.
- Место, где можно легко слить конденсационную воду.
- Место, которое может выдержать вес блока внутр. установки.
- Место с легким доступом для обслуживания.
- Запрещается устанавливать прибор рядом со стиральной машиной.

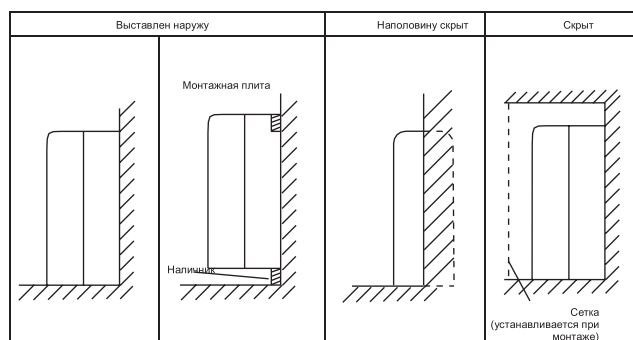

Место крепления монтажной панели.



Схема изображения крючков:



## СУЩЕСТВУЕТ 2 ВАРИАНТА УСТАНОВКИ.

### • ПОТОЛОЧНЫЙ ТИП

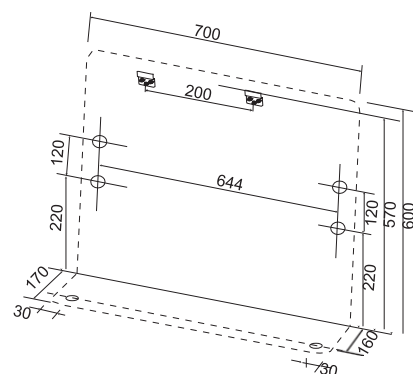
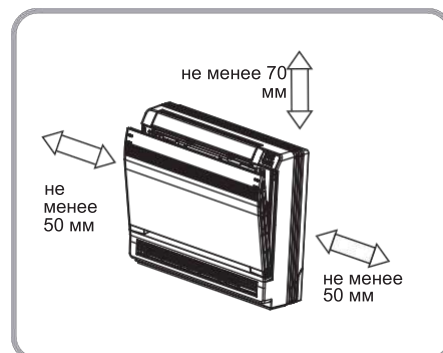
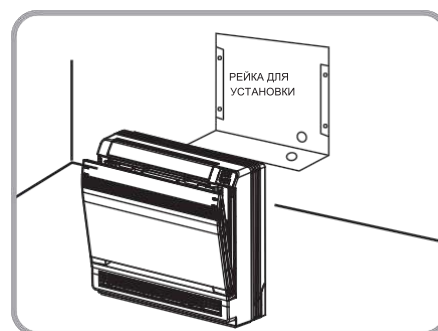
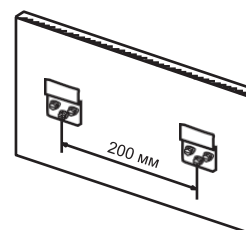
### • НАПОЛЬНЫЙ ТИП

Тип имеют следующие сходства:

### Внутренний блок

Внутренний блок следует размещать в месте, где:

- 1) соблюдены ограничения по установке, указанные в монтажных чертежах внутреннего блока.
- 2) открыт путь к воздухозаборникам и выходным отверстиям.
- 3) на устройство не попадает прямой солнечный свет.
- 4) устройство находится вдали от источника тепла или пара.
- 5) нет источников паров машинного масла (может сократить срок службы внутреннего блока).
- 6) по всей комнате циркулирует прохладный (теплый) воздух.
- 7) устройство находится вдали от флуоресцентных ламп электронного типа (установка инверторного типа или быстрого пуска), поскольку это может сократить диапазон работы пульта дистанционного управления.
- 8) устройство находится на расстоянии не менее 1 метра от телевизора или радиоприемника (устройство может создавать помехи при показе изображения или звука).

## МЕРЫ ПРЕДОСТОРОЖНОСТИ ПРИ УСТАНОВКЕ, ГДЕ МОЖНО УСТРАНИТЬ НЕИСПРАВНОСТЬ КОНДИЦИОНЕРА.

- Место, где слишком много смазочного материала.
- Место с кислотной-щелочной средой.
- Место, где возможны перебои в электроснабжении.

## Монтажные чертежи установки внутреннего блока

Установка внутреннего блока возможна по любому из трех указанных сценариев.

Консольный блок подлежит установке на полу или на расстоянии 0,3 м от пола.

## Патрубки хладагента

- 1) Просверлите отверстие (55 мм в диаметре) в месте с  символом, как показано на рисунке.
- 2) Расположение отверстия отличается в зависимости от того, какая сторона трубы снята.
- 3) Сведения о системе труб см. в разделе «Подключение трубопровода хладагента» в разделе «Установка внутреннего блока» (1).
- 4) Оставьте пространство вокруг трубы для облегчения процесса соединения труб внутреннего блока.

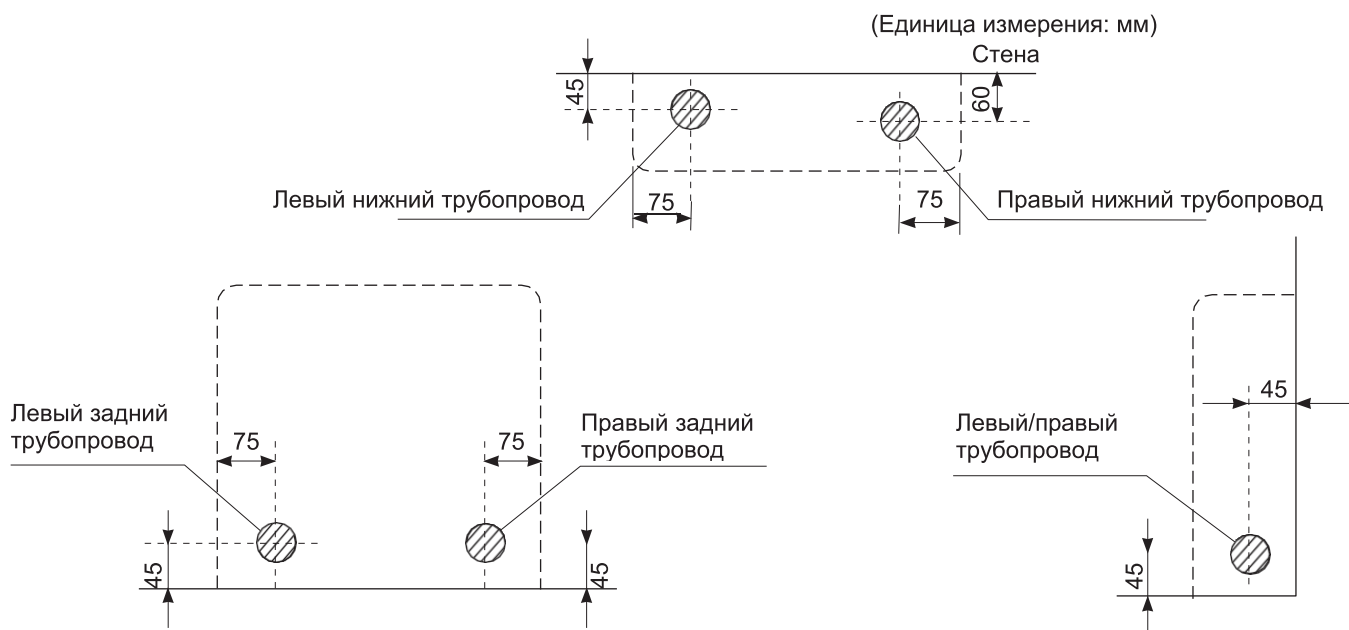

### ОСТОРОЖНО!

Минимально допустимая длина

- Во избежание возникновения шума от наружного блока и вибраций, рекомендуемая длина самой короткой трубы составляет 2,5 м. (Механический шум и вибрация могут возникать в зависимости от того, как установлено устройство и среды, в которой оно используется.)
- См. руководство по установке наружного блока для определения максимальной длины трубы.
- Для нескольких подключений см. руководство по установке наружного блока.

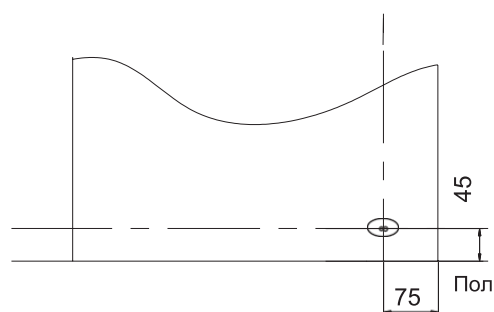
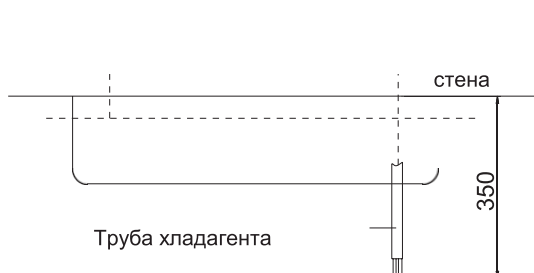

### Как проделать отверстие в стене и углубить трубу

● Если стены с металлическим каркасом или металлическим щитом, обязательно используйте встроенную в стену трубу и покрытие в проходном отверстии стены, чтобы предотвратить утечку воды.

● Обязательно заделайте зазоры вокруг труб уплотняющим материалом, чтобы предотвратить утечку воды.

1) Просверлите сквозное отверстие 55 мм в стене с наклоном вниз по направлению наружу.

2) Вставьте трубу в отверстие.

3) Поместите покрытие в трубу.

4) По завершении прокладки трубопровода хладагента, проводки и дренажного трубопровода, заделайте зазор в отверстии трубы шпаклёвкой.

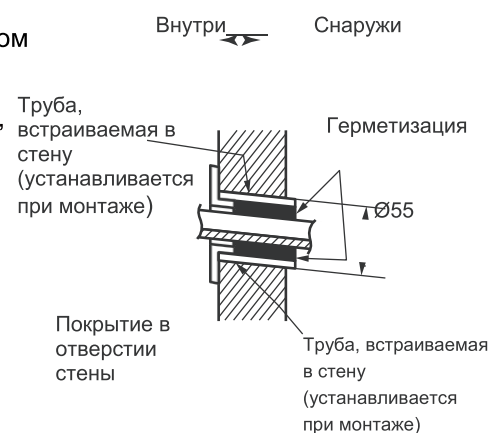

### Сливной трубопровод

1) Для сливной трубы используйте сливную поливинилхлоридную трубу (общего назначения VP 20, наружный диаметр 26 мм, внутренний диаметр 20 мм).

2) Сливной шланг (наружный диаметр 18 мм на соединительном конце, длина 220 мм) поставляется вместе с внутренним блоком. Положение дренажной трубы должно соответствовать изображению ниже.

3) Сливная труба должна быть наклонена вниз, чтобы вода стекала плавно, не скапливаясь (без сифона).

4) Вставьте сливной шланг в углубление так, чтобы он не выпадал из сливной трубы.

5) Во избежание образования конденсата, изолируйте внутреннюю дренажную трубу с помощью изоляционного материала толщиной не менее 10 мм. 6) Снимите воздушные фильтры и налейте немного воды в поддон, чтобы проверить, плавно ли стекает вода.

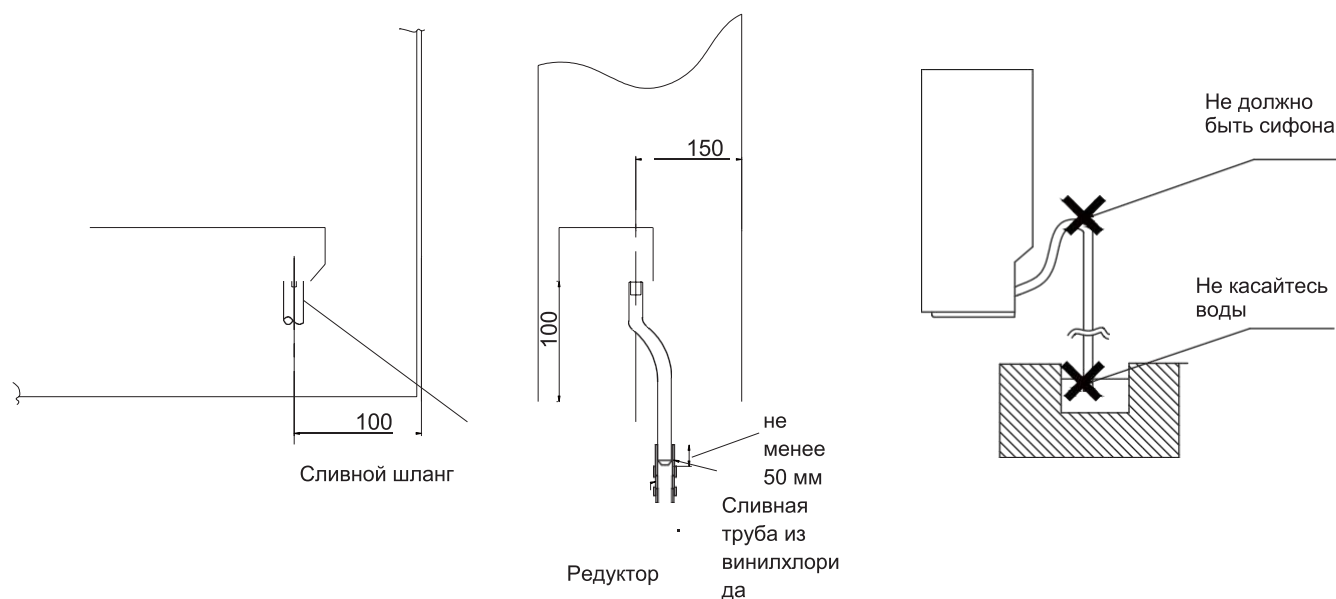

## Установка внутреннего блока

### 1. Подготовка

- Откройте переднюю панель, выкрутите 4 винта и снимите переднюю решетку, потянув ее вперед.
- Отсоедините защелки на переднем корпусе по стрелкам, чтобы снять его.
- При удалении выемок следуйте приведенной ниже процедуре.

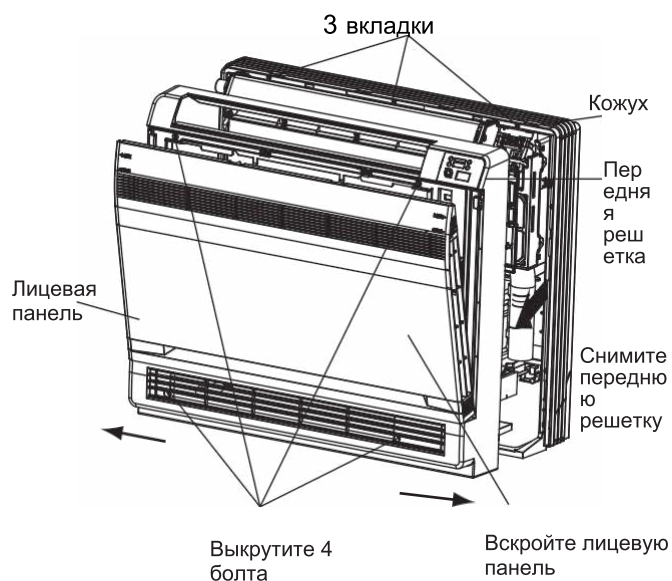

#### ■ Наличники:

- Удалить держатели. (Удалите выемки на нижней раме, используя щипцы.)

#### ■ Боковая труба:

- Удалить держатели.
- 1) Выкрутите 7 болтов.
- 2) Снимите верхний кожух (2 вкладки).
- 3) Снимите левый и правый кожух (2 вкладки с каждой стороны).
- 4) Удалите выемки на нижней раме и кожухах, используя щипцы.
- 5) Повторите действия в обратном порядке (3 > 2 > 1).

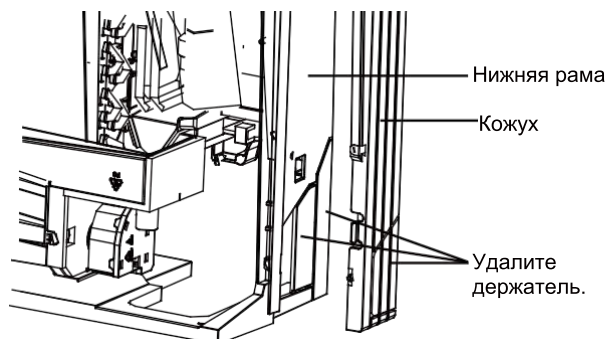
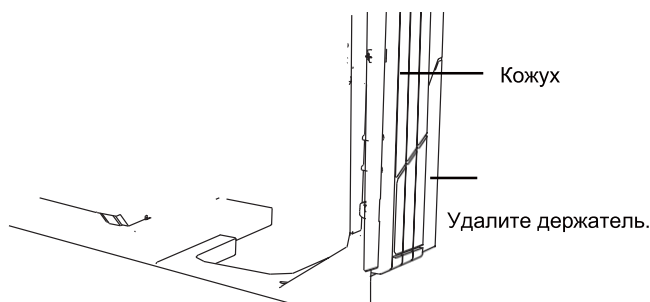
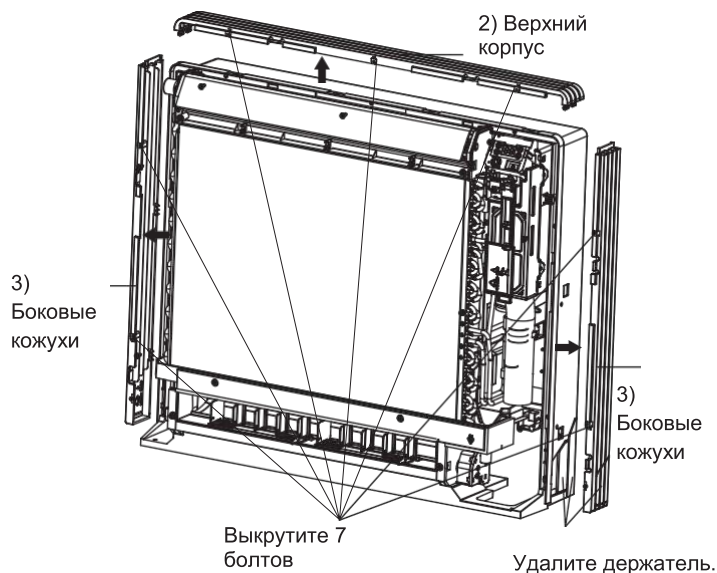

### 2. Монтаж

- Закрепите с помощью 6 болтов для установки на полу. (Закрепить необходимо на задней стенке.)
- Для настенного монтажа закрепите монтажную пластину с помощью 5 болтов, а внутренний блок с помощью 4 болтов.

Монтажная пластина устанавливается на такой стене, которая может выдержать вес внутреннего блока.

- 1) Временно прикрепите монтажную пластину к стене и убедитесь, что панель полностью выровнена, затем отметьте точки сверления на стене.
- 2) Закрепите монтажную панель на стене с помощью болтов.

Напольная установка

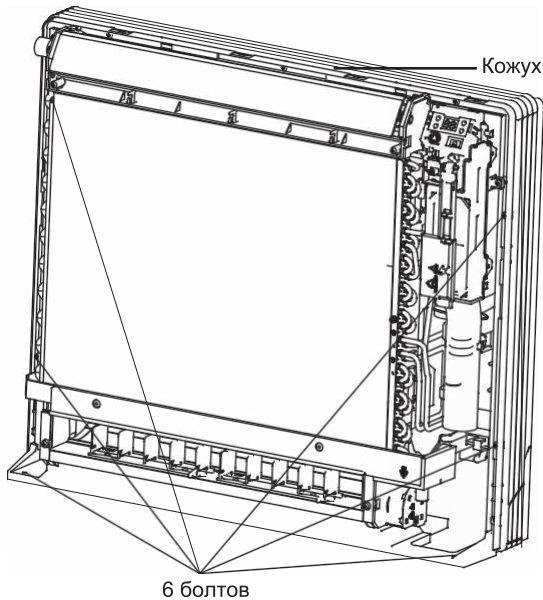

Настенная установка

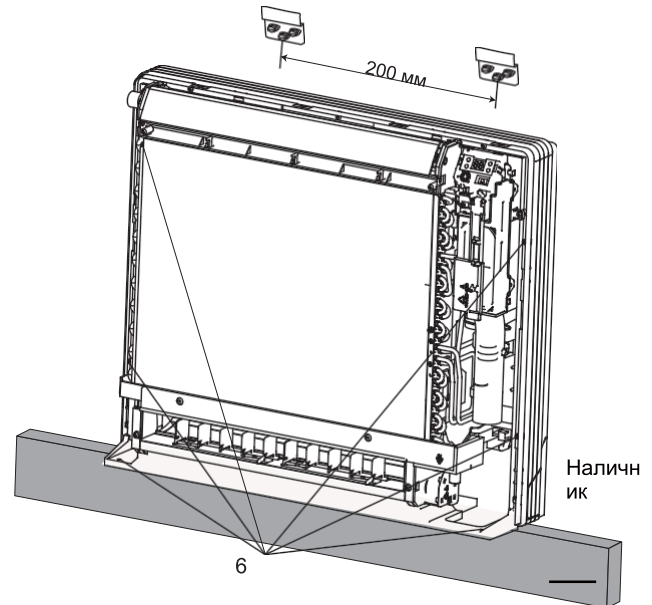

- 3) По окончании соединения труб с хладагентом и дренажного трубопровода, заполните зазор сквозного отверстия шпаклёвкой. Наличие свободного пространства может привести к образованию конденсата на трубе с хладагентом и сливной трубе, кроме того и попаданию насекомых в трубы.
- 4) После завершения всех соединений установите переднюю панель и переднюю решетку в исходное положение.

## Расширение конца трубы

- 1) Отрежьте конец трубы с помощью трубореза.
- 2) Удалите неровности режущей поверхностью вниз, чтобы стружка не попала в трубу.
- 3) Закрепите на трубе конусную гайку.
- 4) Сделайте раструб на конце трубы.
- 5) Убедитесь в правильности своих действий.

## ⚠ ПРЕДУПРЕЖДЕНИЕ!

- 1) ЗАПРЕЩАЕТСЯ использовать минеральное масло для раструба.
- 2) Не допускайте попадания минерального масла в систему, так как это сократит срок службы устройства.
- 3) Запрещается использование трубопроводов, бывших в употреблении на других установках. К использованию допускаются только те детали, которые поставляются вместе с устройством.
- 4) Строго запрещается устанавливать сушилку на настоящее устройство R32, чтобы гарантировать срок его службы.
- 5) Возможно растворение сушильного материала с повреждением системы.
- 6) Неполное сжигание может привести к утечке хладагента.

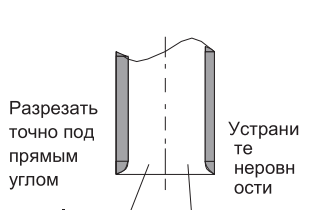

Развальцовка  
Установите в точности, как показано на рисунке ниже

Инструмент для раструба R32	Обычный инструмент для раструба	
	С муфтой сцепления	С гайкой барашковой (стандартный тип)
A	0-0,5 мм	1,0-1,5 мм
		1,5-2,0 мм

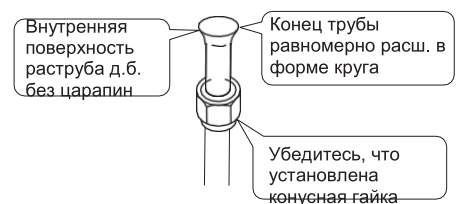

### Подсоединение трубопровода хладагента

- 1) При закручивании конусных гаек используйте динамометрические ключи, чтобы предотвратить повреждение конусных гаек и утечки газа.



- 2) Выровняйте центры обоих раструбов, закрутите конусные гайки на 3 или 4 оборота вручную. Затем полностью затяните их динамометрическими ключами.
- 3) Во избежание утечки газа, нанесите хладагент как на внутреннюю, так и на наружную поверхности в раструбе. (Используйте хладагент для R32.)

Крутящий момент затяжки конусной гайки		
Газовая сторона		Жидкостная сторона
09K/12K	18K	09K/12K/18K
3/8 дюйма	1/2 дюйма	1/4 дюйма
31-35 Нм	50-55 Нм	15-20 Нм

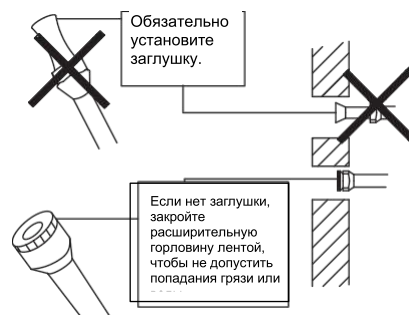

### Соблюдайте осторожность при обращении с трубами

- 1) Защищайте открытый конец трубы от пыли и влаги.
- 2) Изгибы труб должны быть максимально плавными (используйте для этого трубогиб). (Радиус изгиба должен быть не менее 30-40 мм.)

### Выбор меди и теплоизоляционных материалов

- При использовании технических медных труб и фитингов, соблюдайте следующие меры:

- 1) Изоляционный материал: Вспененный полиэтилен  
Скорость теплопередачи: 0,041–0,052 Вт/мК (0,035–0,045 кКа/(м<sup>2</sup>°С))  
Температура поверхности газопроводного хладагента не превышает макс. °С

Подбор теплоизоляционных материалов должен учитывать имеющиеся температуры.

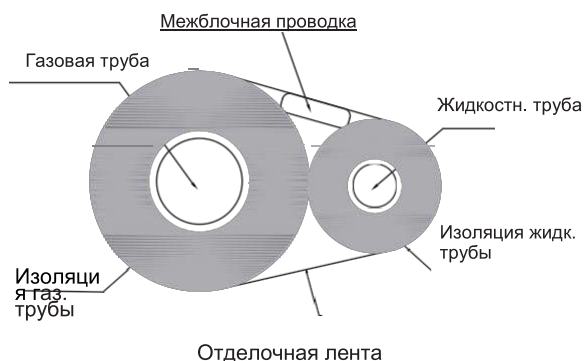

- 2) Обязательно изолируйте трубопроводы газа и жидкости с соблюдением размеров изоляции, как показано ниже.

Газовая сторона		Жидкостная сторона	Теплоизоляция газопровода		Теплоизоляция жидкостной трубы
09K/12K	18K		09K/12K	18K	
ВД 9,5 мм	ВД 12,7 мм	ВД 6,4 мм	Внд 12-15 мм	Внд 14-16 мм	Внд 8-10 мм
Толщина 0,8 мм			Толщина мин. 10 мм		

- 3) Используйте отдельные теплоизоляционные трубы для труб с газом и жидким хладагентом.

## Проверка на утечку газа

- 1) Проверьте на предмет утечки газа после продувки воздухом
- 2) См. разделы о продувке воздухом и проверке утечки газа в руководстве по установке наружного блока.

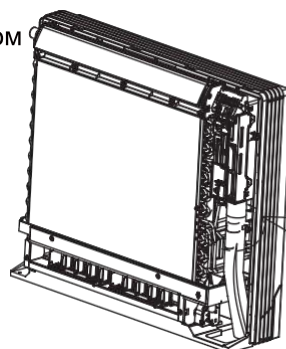

Место проверки на предмет утечки. Протрите мыльной водой и внимательно проверьте, нет ли утечки газа.  
 Протрите мыльную воду по окончании проверки.

## Присоединение соединительной трубы

- Присоедините трубу после проверки на предмет утечки газа, как описано выше.
- 1) Отрежьте изолированную часть локального трубопровода, совместив его с соединительной частью.
  - 2) Закрепите прорезь на стороне трубопровода хладагента с помощью стыкового соединения на вспомогательном трубопроводе, используя ленту и убедившись в отсутствии зазоров.
  - 3) Оберните щель и стыковое соединение прилагаемым изоляционным листом, убедившись, что в нем нет зазоров.

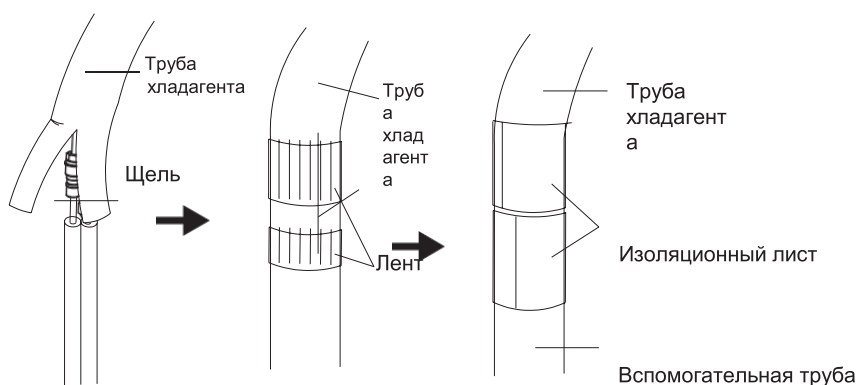

## ⚠ ОСТОРОЖНО!

- 1) Надежно изолируйте соединение труб. Неполная изоляция может привести к утечке воды.
- 2) Вставьте трубу внутрь, чтобы она не оказывала чрезмерного давления на передней решетке.

## Подсоединение сливного шланга

Вставьте входящий в комплект С-образный сливной шланг в гнездо сливного поддона. Полностью вставьте сливной шланг так, чтобы он прилегал к гнезду разъёма.

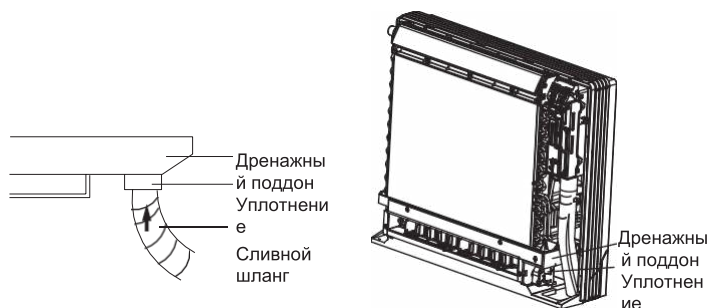

## Электропроводка

Для установки внутреннего блока следуйте инструкциям в руководстве по установке, прилагаемом к наружному блоку.

- Подсоедините защитную пластину датчика, снимите переднюю металлическую крышку и подключите ответвительную проводку к клеммной колодке.

- 1) Отогните концы провода (15 мм)
- 2) Цвет проводов должен соответствовать номерам клемм на клеммных колодках внутреннего и наружного блоков. Надежно прикрутите провода к соответствующим клеммам.
- 3) Подключите провода заземления к соответствующим клеммам.
- 4) Потяните провода, чтобы убедиться, что они надежно зафиксированы, затем закрепите провода с помощью фиксатора.

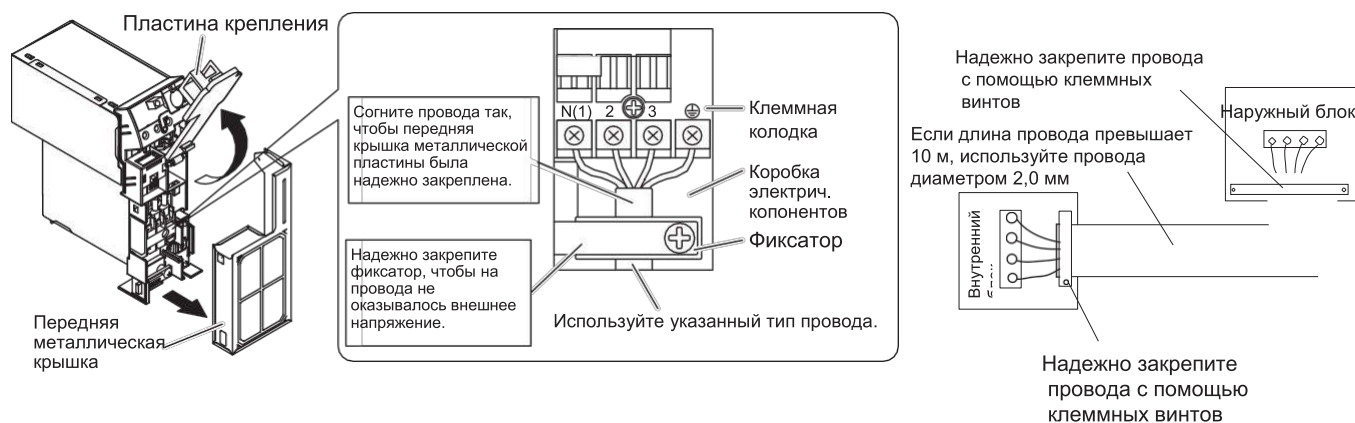

## ⚠ ОСТОРОЖНО!

- 1) Не используйте врезанные провода, многожильные провода, удлинители или соединения с исходящими от лучами, так как они могут привести к перегреву, поражению электрическим током или пожару.
- 2) Не вставляйте внутрь приобретенные на месте электрические детали. (Не отводите питание для дренажного насоса и т.д. от клеммной колодки, т.к. это может привести к поражению электрическим током или пожару.)

### 8.1 РЕЗКА ТРУБЫ И ЭЛЕКТРОПРОВОДКИ

- Используйте доступные на рынке
- режущие инструменты. Точно измерьте как внешнюю, так и внутреннюю трубу.
- Труба должна быть чуть длиннее, чем на
- замерах. Провод должен быть 1,5 м длиннее трубы хладагента.

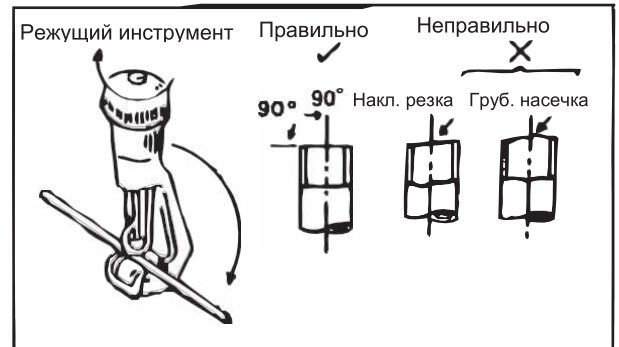

### 8.2 РАСШИРЕНИЕ

- Очистите внутреннюю часть внутренней трубы хладагента.
- В ходе расширения, конец трубки должен находиться на верхней части расширителя, чтобы предотвратить попадание пыли в трубку.

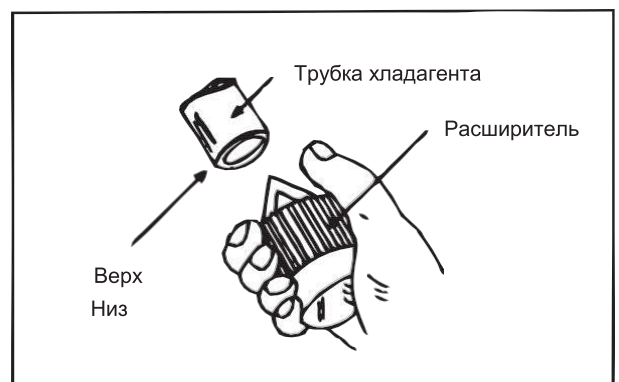

### 8.3 РАСШИРЕНИЕ КОНЦА ТРУБЫ

- Сделайте раструб на обоих концах трубы с помощью набора для развальцовки, установив конусную гайку на трубу перед развальцовкой. Установите головку на трубу так, чтобы конец трубы был на 0,5 мм выше винторезной головки. Убедитесь, что конец трубы ровный и хорошо закруглен.

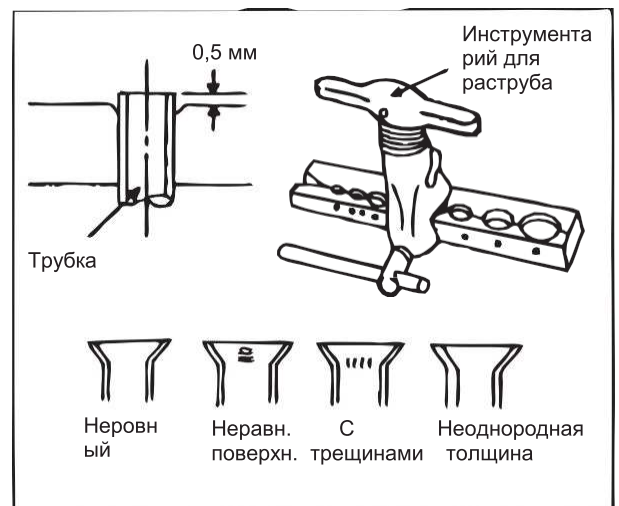

### 8.4 ПРОВОДНОЕ СОЕДИНЕНИЕ И ЛЕНТОЧНОЕ

(см. рисунок справа)

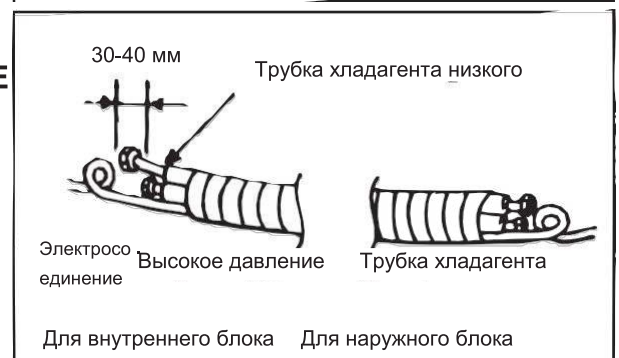

- 9.1 Выберите медные трубы для газа и жидкости, как указано в таблице (см. таблицу труб ниже).
- 9.2 Для защиты от пыли и влаги, перед сборкой трубы и ее изоляцией оба конца трубы должны быть закрыты.
- 9.3 Избегайте изгибания труб. Если необходимо, радиус изгиба допускается в пределах 3-4см.

Изоляция газовых и жидкостных труб зависит от размера медной трубы и толщины изоляции = 3/8"

ТАБЛИЦА ДЛЯ ГАЗОВОЙ ТРУБЫ

МОДЕЛЬ	РАЗМЕР ТРУБЫ
09К	3/8"
12К	3/8"
18К	1/2"

ТАБЛИЦА ДЛЯ ЖИДКОСТНОЙ ТРУБЫ

МОДЕЛЬ	РАЗМЕР ТРУБЫ
09К	1/4"
12К	1/4"
18К	1/4"

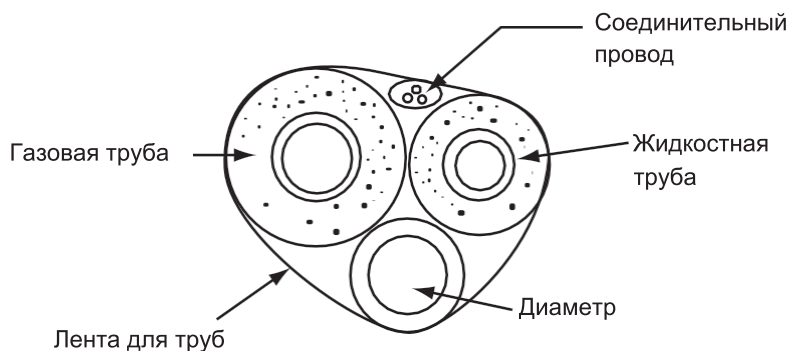

- 9.4 Соединение между внутренним и наружным блоками.

- Отвинтите конусную гайку для выпуска газа под давлением во внутреннем блоке. Если газ высокого давления не выходит, это говорит об утечке внутреннего блока.
- Установите конусную гайку на жидкостную трубу. Промойте конец трубы с помощью инструмента для раструба.
- Зажмите обе конусные гайки, ведущие в газовую и жидкостную трубу, на внутреннем блоке двумя фиксирующими гаечными ключами.

## ● Проверка после установки

Что необходимо проверить	Возможная неисправность	Ситуация
Надежно ли было закреплено?	Устройство может упасть, болтаться или издавать шум.	
Проведен ли тест на утечку хладагента?	Может вызвать недостаточную холодопроизводительность.	
Проведена ли достаточная теплоизоляция?	Может стать причиной накопления конденсата и капель.	
Хорошо ли работает устройство?	Может стать причиной накопления конденсата и капель.	
Соответствует ли напряжение номинальному напряжению, указанному на паспортной табличке?	Может привести к поражению электрическим током или повреждению.	
Правильно и надежно ли установлена электропроводка и соединение труб?	Может привести к поражению электрическим током или повреждению.	
Безопасно ли заземление устройства?	Может привести к утечке тока.	
Подключен ли указанный шнур питания?	Может привести к поражению электрическим током или повреждению.	
Были ли закрыты входное и выходное отверстия?	Может вызвать недостаточную холодопроизводительность.	
Была ли учтена длина соединительных труб и количество холодильного агента в системе?	Неточность в части холодопроизводительности	
Закрыты ли входное и выходное отверстия трубопровода?	Может привести к недостаточной охлаждающей (нагревательной) мощности или к чрезмерному расходу электричества.	

# 11 Конфигурация соединительной трубы

ИНСТРУКЦИЯ ПО УСТАНОВКЕ

1. Стандартная длина соединительной трубы
  - 5 м, 7,5 м, 8 м.
2. Минимальная длина соединительной трубы – 3 м.
3. Максимальная длина соединительной трубы.

Лист 1. Максимальная длина соединительной трубы    Единица измерения: м

Хладопроизводительность	Максимальная длина соединительной трубы	Хладопроизводительность	Максимальная длина соединительной трубы
5000 БТЕ/ч (1465 Вт)	15	24000 БТЕ/ч (7032 Вт)	25
7000 БТЕ/ч (2051 Вт)	15	28000 БТЕ/ч (8204 Вт)	30
9000 БТЕ/ч (2637 Вт)	15	36000 БТЕ/ч (10548 Вт)	30
12000 БТЕ/ч (3516 Вт)	20	42000 БТЕ/ч (12306 Вт)	30
18000 БТЕ/ч (5274 Вт)	25	48000 БТЕ/ч (14064 Вт)	30

4. После продления соединительного патрубка требуется дополнительная заправка хладагентом.
  - После увеличения длины соединительной трубы на 10 м из расчета на стандартную длину, необходимо добавить 5 мл хладагента на каждые дополнительные 5 м соединительной трубы.
  - Методика расчета количества хладагента (на примере жидкостной трубы):  
Дополнительное количество заправляемого хладагента = удлинённая длина трубы для жидкости × количество заправки дополнительного объёма хладагента на метр
  - Основываясь на длине стандартной трубы, добавьте хладагент в соответствии с приведенными в таблице требованиями. Количество заправляемого дополнительного хладагента на метр зависит от диаметра жидкостной трубы. См. Лист 2.

Лист 2. Количество заправки дополнительного объёма хладагента для R32

Диаметр соединительной трубы, мм		Дроссельная заслонка внутреннего блока	Дроссельная заслонка наружного блока	
Жидкостная труба	Газовая труба	Только охлаждение, охлаждение и нагрев (г/м)	Только охлаждение (г/м)	Охлаждение и нагрев (г/м)
Ø6	Ø9,5 или Ø12	16	12	16
Ø6 или Ø9,5	Ø16 или Ø19	40	12	40
Ø12	Ø19 или Ø22,2	80	24	96
Ø16	Ø25,4 или Ø31,8	136	48	96
Ø19	—	200	200	200
Ø22,2	—	280	280	280

Примечание: Количество заправки дополнительного хладагента на Листе 2 является рекомендуемым, но не обязательным.

### Квалификационные требования к специалисту по установке и обслуживанию

- У всех специалистов, работа которых связана с холодильной системой, должен быть в наличии действительный сертификат, выданный авторитетной организацией, и квалификация для работы с холодильной системой, признанную в данной отрасли. Если для обслуживания и ремонта устройства требуется другой специалист-техник, контроль его работы осуществляется лицом, имеющим квалификацию для использования легковоспламеняющегося хладагента.
- Устройство подлежит ремонту исключительно методом, предложенным производителем.

### Замечания по установке

- Запрещается использование кондиционера в помещении, где разгорается пожар (например, есть источник огня, имеются рабочие угольно-газовые устройства, работает обогреватель).
- Запрещается сверлить отверстия в соединительной трубе или подвергать ее воздействию огня.
- Кондиционер должен быть установлен в помещении, площадь которого должна превышать минимальную. Минимальная площадь помещения указана на паспортной табличке или в таблице ниже.
- Проверка на герметичность обязательна после установки.

Таблица а. Минимальная площадь помещения (м<sup>2</sup>)

Минимальная площадь помещения (м <sup>2</sup> )	Заправка (кг)	≤1,2	1,3	1,4	1,5	1,6	1,7	1,8	1,9	2	2,1	2,2	2,3	2,4	2,5
	расположение: пол	/	14,5	16,8	19,3	22	24,8	27,8	31	34,3	37,8	41,5	45,4	49,4	53,6
окно	/	5,2	6,1	7	7,9	8,9	10	11,2	12,4	13,6	15	16,3	17,8	19,3	
стена	/	1,6	1,9	2,1	2,4	2,8	3,1	3,4	3,8	4,2	4,6	5	5,5	6	
потолок	/	1,1	1,3	1,4	1,6	1,8	2,1	2,3	2,6	2,8	3,1	3,4	3,7	4	

### Примечания по обслуживанию

- Проверьте, соответствует ли площадь обслуживания или помещения требованиям, указанным на паспортной табличке.
  - Допускается эксплуатация только в помещениях, соответствующих требованиям паспортной таблички.
- Проверьте, хорошо ли проветривается зона обслуживания.
  - В процессе эксплуатации требуется постоянная вентиляция. Проверьте, есть ли источник огня (фактический или потенциальный) в зоне обслуживания.
  - В зоне обслуживания запрещено наличие открытого пламени; при этом должна быть предупреждающая надпись «Не курить».
- Проверьте, не стерта ли маркировка прибора.
  - Нечеткое или поврежденное предупреждение необходимо заменить.

### Сварка

- При необходимости разъединить или сварить трубы системы хладагента в процессе технического обслуживания, необходимо соблюдать следующие действия:

- a. Выключить устройство и отключить питание
  - b. Устранить хладагент
  - c. Произвести уборку пылесосом
  - d. Очистить устройство природным газом
  - e. Произвести резку или сварку
  - f. Вернуть устройство в место обслуживания для сварки
- Хладагент подлежит переработке в специализированном резервуаре для хранения.
  - Необходимо удостовериться в том, что рядом с выходным отверстием вакуумного насоса нет открытого огня, и помещение хорошо проветривается.

### **Заполнение хладагента**

- Используйте устройства для заправки хладагентом, специально предназначенные для R32. Убедитесь, что не происходит смешение различных видов хладагента.
- Во время заправки хладагента резервуар с хладагентом следует держать в вертикальном положении. После наполнения (или незадолго до) на систему наклеивают этикетку.
- Запрещается допускать переполнения.
- После заполнения перед тестовым запуском необходимо проверить устройство на предмет обнаружения утечек; впредь проверки на предмет обнаружения утечек выполняются после устранения.

### **Инструкции по технике безопасности при**

Для проверки перед разгрузкой просим использовать детектор горючих газов и

- вскрыть контейнер. Произвести проверку на предмет отсутствия источника огня и сигаретного дыма.
- Произвести проверку на предмет соответствия местным правилам и законам.

### Что такое Wi-Fi?

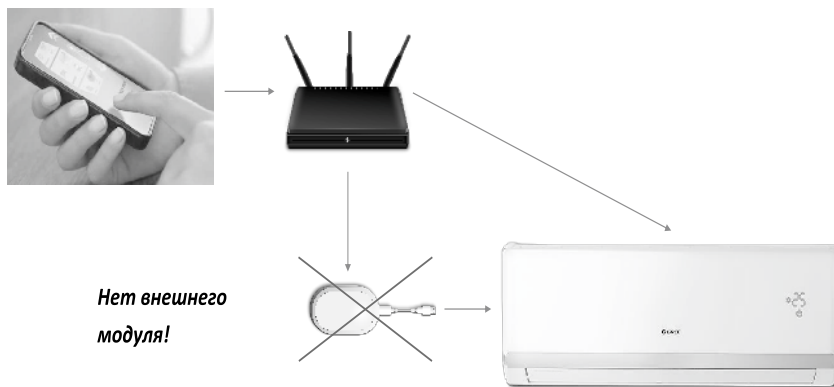

#### Управление Wi-Fi в кондиционерах Gree R410A

Модели с встроенным управлением Wi-Fi	
Lomo Nordic	

#### Управление Wi-Fi в кондиционерах Gree R32

Модели с встроенным управлением Wi-Fi	
Amber Prestige	
Amber Standard	
Bora	
Lomo Luxury Lomo Nordic	
Lomo Eco	
BEE Techno	

### Установка Wi-Fi модуля

1. Откройте панель внутреннего блока
2. Откройте электрическую коробку
3. Снимите зажим для кабеля
4. Подключите кабель Wi-Fi к порту на модуле Wi-Fi
5. Прикрепите модуль Wi-Fi к корпусу кондиционера
6. Закройте электрический блок и корпус устройства

**Необходимое оборудование:**

- модуль Wi-Fi
- Wi-Fi маршрутизатор
- планшет, смартфон (Android, IOS)

**Требования к маршрутизатору:**

- частота 2ГГц, 5ГГц

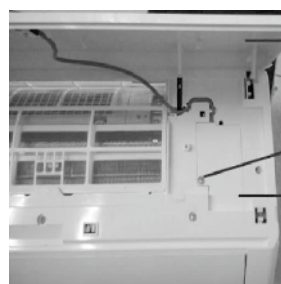

panel

śruba

pokrywa skrzynki elektrycznej

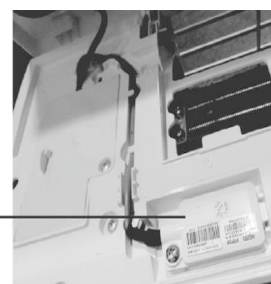

moduł WiFi

## Запустить управление Wi-Fi

1. Загрузите и установите приложение Gree + (Android или IOS)



Сканировать QR-код



Загрузите из магазина Google Play или Apple Store

2. Откройте приложение и зарегистрируйтесь кликом

«Зарегистрироваться». Введите логин, адрес электронной почты и пароль. Выберите регион: «Европа»

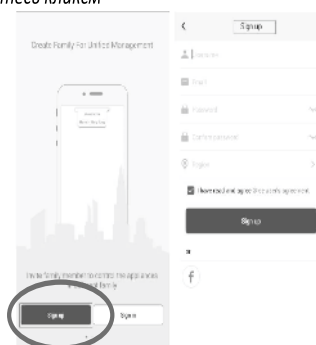

3. Войдите, нажав на значок в верхнем левом углу

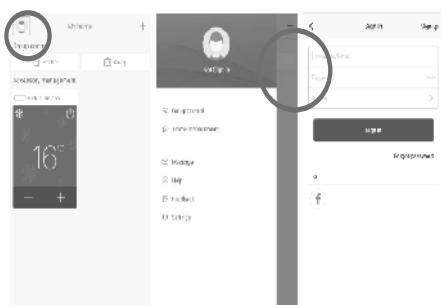

4. Добавьте новое устройство, щелкнув значок «+» в верхнем правом углу. Выберите тип устройства (AC)

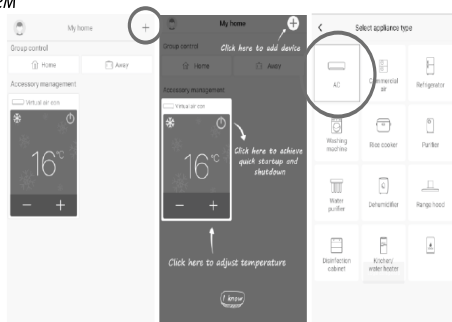

Выключить кондиционер

5. Выберите способ сброса WiFi и нажмите «Далее»

«WiFi» + «Режим» 1 сек.  
«Турбо» + «Режим» 10 сек.  
«WiFi» 10 сек.

Сброс Wi-Fi

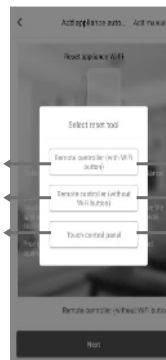

Пульт дистанционного управления с кнопкой «WiFi»  
Пульт дистанционного управления без кнопки «WiFi»  
Сенсорная панель

Включить кондиционер

6. Введите имя и пароль домашней сети, а затем нажмите «Найти устройство»

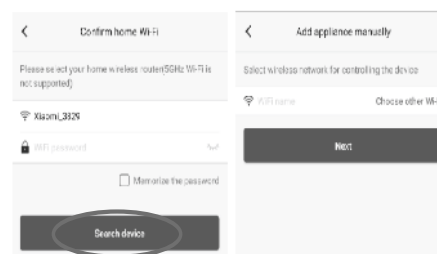

7. Если вы не нашли устройство, нажмите «Добавить прибор вручную» и найдите горячую точку кондиционера (имя - последние 8 символов MAC-адреса, пароль: 12345678), затем нажмите «Далее»



8. Найдите домашнюю сеть WiFi и введите свой пароль, затем нажмите «Отправить». Устройство будет издавать звук, подтверждающий окончание конфигурации.





GREE ELECTRIC APPLIANCES, INC. OF ZHUHAI

Add: West Jinji Rd, Qianshan, Zhuhai, Guangdong, China, 519070

Tel: (+86-756) 8522218

Fax: (+86-756) 8669426

E-mail: [gree@gree.com.cn](mailto:gree@gree.com.cn) [www.gree.com](http://www.gree.com)



600005060457